

FLAK SYSTEM

VI LASTSÄKRAR ALLA TRANSPORTER AV RUNDVIRKE, SÅGAT VIRKE OCH STYCKEGODS.

ExTe

Lastförankring är ett begrepp. Vi uppfann det.

**ENKELT, SNABBT
OCH SÄKERT
OAVSETT OM DU
TRANSPORTERAR
RUNDVIRKE,
SÅGAT VIRKE ELLER
STYCKEGODS.**

INNEHÅLL

D-SERIEN

SYSTEM 144

SYSTEM 310

CARGO FLEXI

EXTE TU

**SURRRINGSFÄSTEN
& MANUELLA
SPÄNNARE**

D-SERIEN – ETT KRAFTFULLT FLAKSYSTEM





Inom ramen för D-serien finns
marknadens mest kraftfulla
flakssystem. De kraftiga flakhylsorna
är tillverkade i höghållfast stål och
D-stakarna är det starkaste
aluminiumalternativet. Montering av
hylsor i flaket går lika snabbt och
enkelt som för våra andra flakssystem.
Flaksystemet passar väldigt bra för
dig som transporterar skrymmande
och tungt gods, oavsett om det är
rundvirke eller annat styckegods.

Flakhylsa med bultat låselement

När hylsorna sitter på plats i flaket är det dags att sätta i stakarna. Om transportererna är mycket likartade och gör att stakarna sällan behöver flyttas om är låsning med bultad kil ett alternativ.

1	800351	Flakhylsa D-serien
2	830363	Låselement Flakhylsa

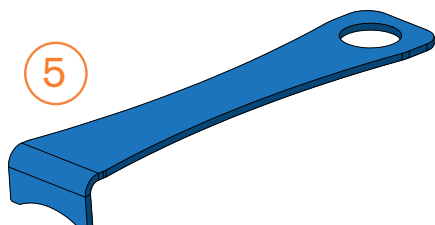
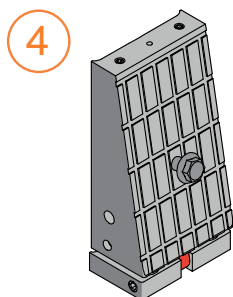
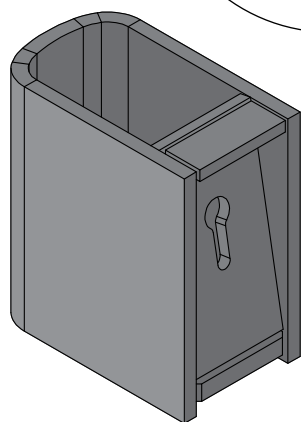
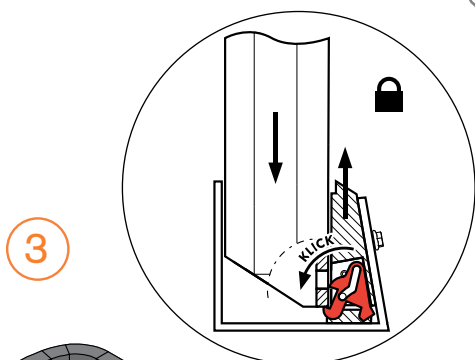
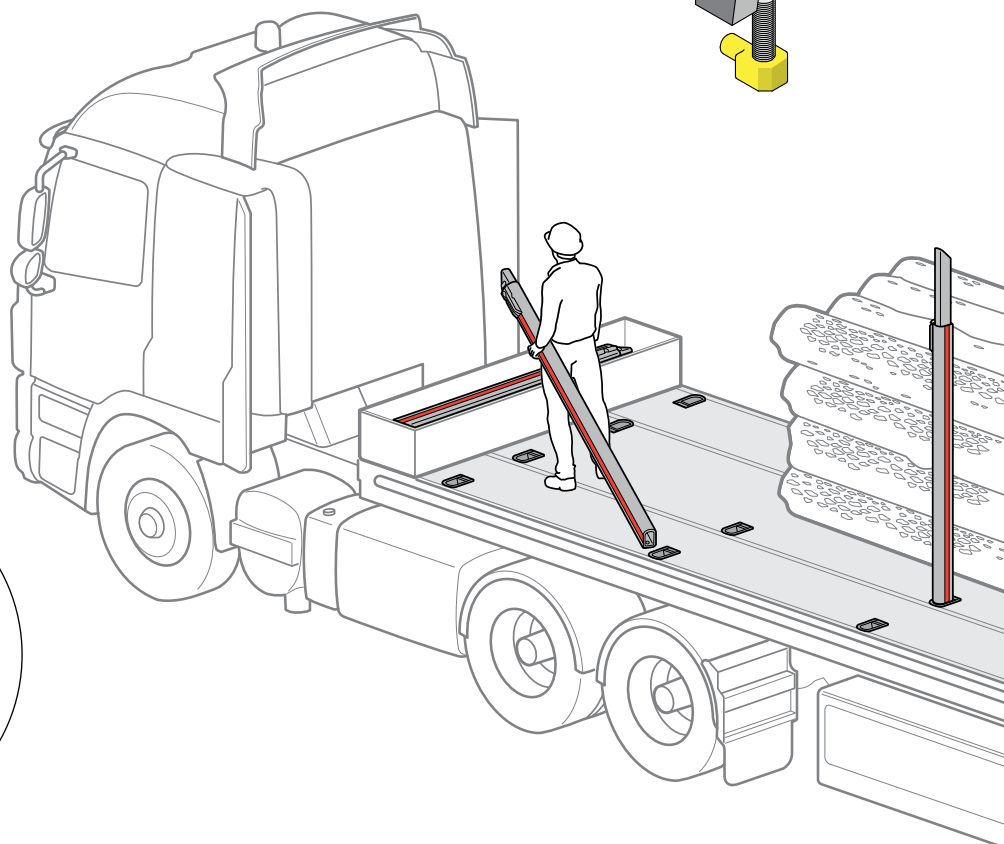
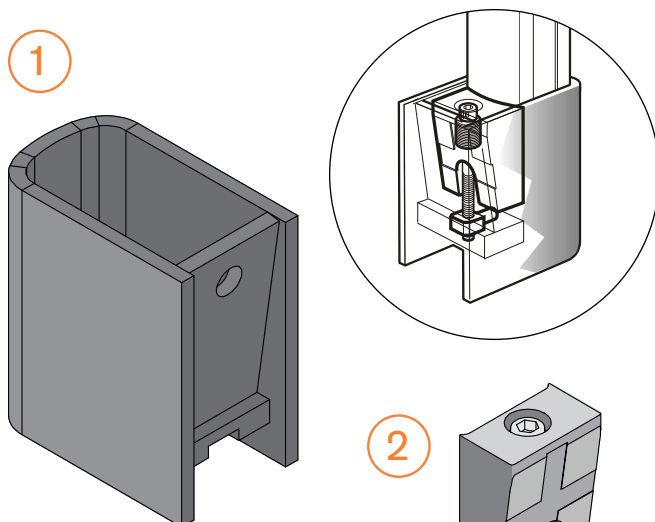

Flakhylsa med snabblåselement

När transportererna är mycket varierade och kräver snabb och enkel omflyttning av stakar, eller att stakar ska lyftas bort, är snabblåskilen det smidigaste alternativet.

Staken placeras enkelt i hylsan tillsammans med den fjäderbelastade och självlåsande kilen. Lika enkelt är det när staken behöver lossas. Chauffören kliver helt enkelt på ett speciellt kilverktyg. Insatsen låses upp och staken kan lyftas upp från hylsan.

3	810955	Flakhylsa QL
4	810990	Låselement QL D-stake
5	810944	Verktyg låselement QL

D aluminiumstakar - Teleskop | Conical

Stakarna i D-serien är konstruerade i aluminium och är trots sin låga vikt mycket kraftfulla för att klara påfrestningarna från höga lastvikter. Tre stakealternativ erbjuds.

Även Teleskopstakens över- och underdelar är i aluminium. En särskild nyckel används för att höja och sänka Teleskopstakens underdel. Dessutom finns en heldragen stake med samma dimension upptill och nedtill.

Även Conical är en heldragen stake med konisk insida för att ge ökat utrymme vid lastning. Dessutom blir staken lättare.

6	814492	Nyckel Teleskåplås
7	-	Stake D5, D7, D10 Telescopic
8	-	Stake D5, D7, D10 Euro
9	-	Stake D5, D7, D10 Conical

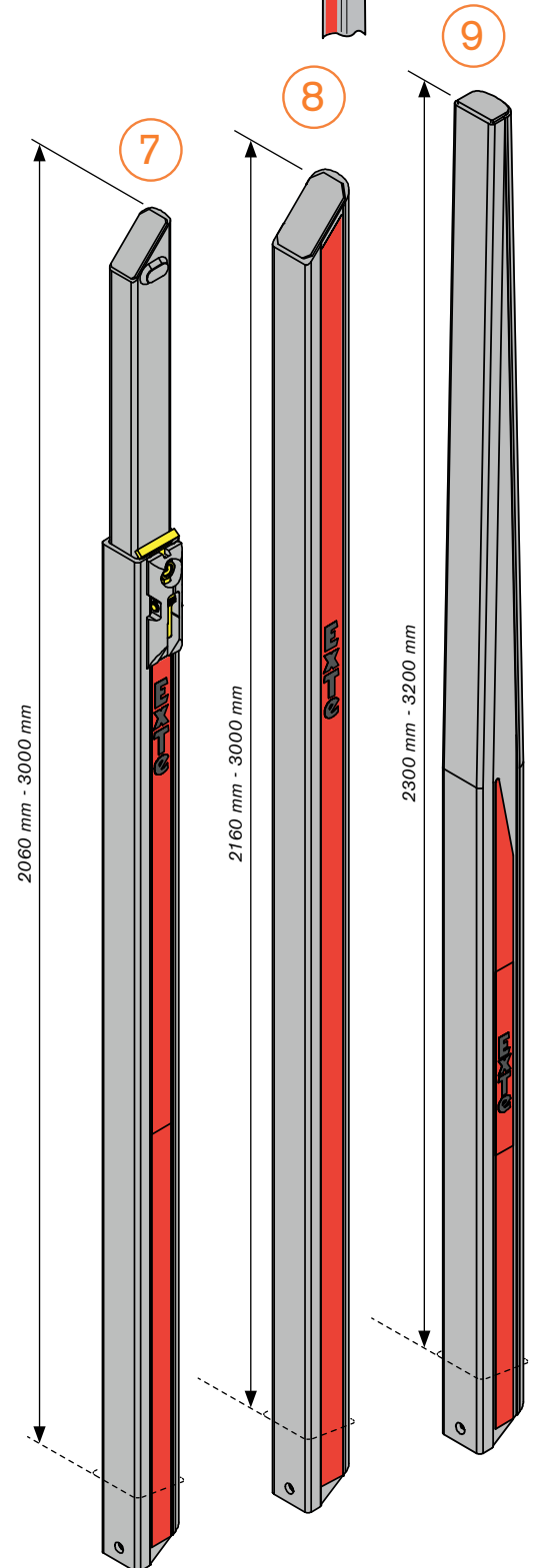
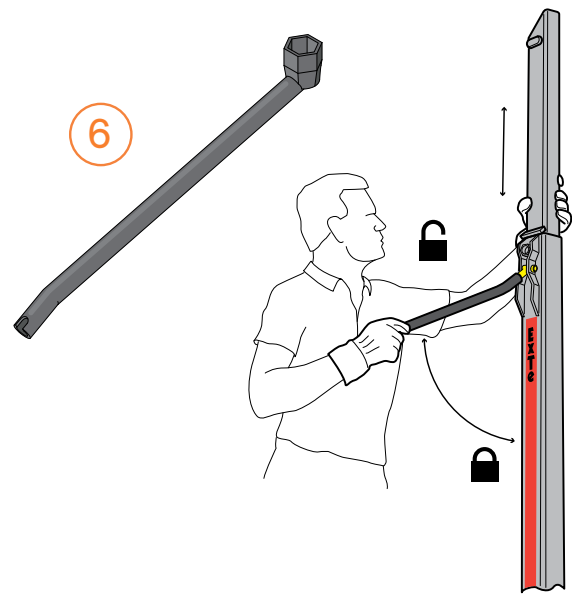
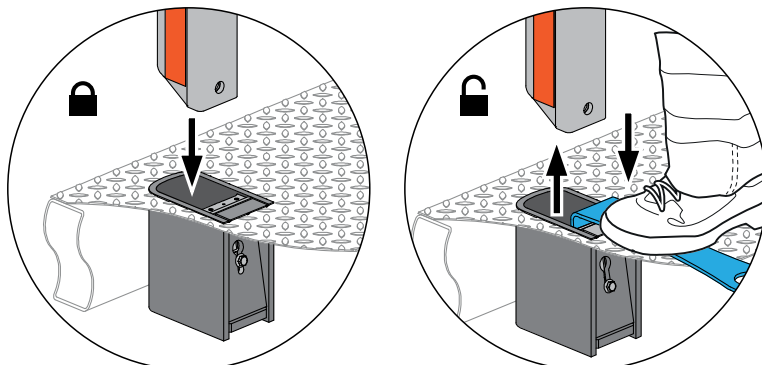
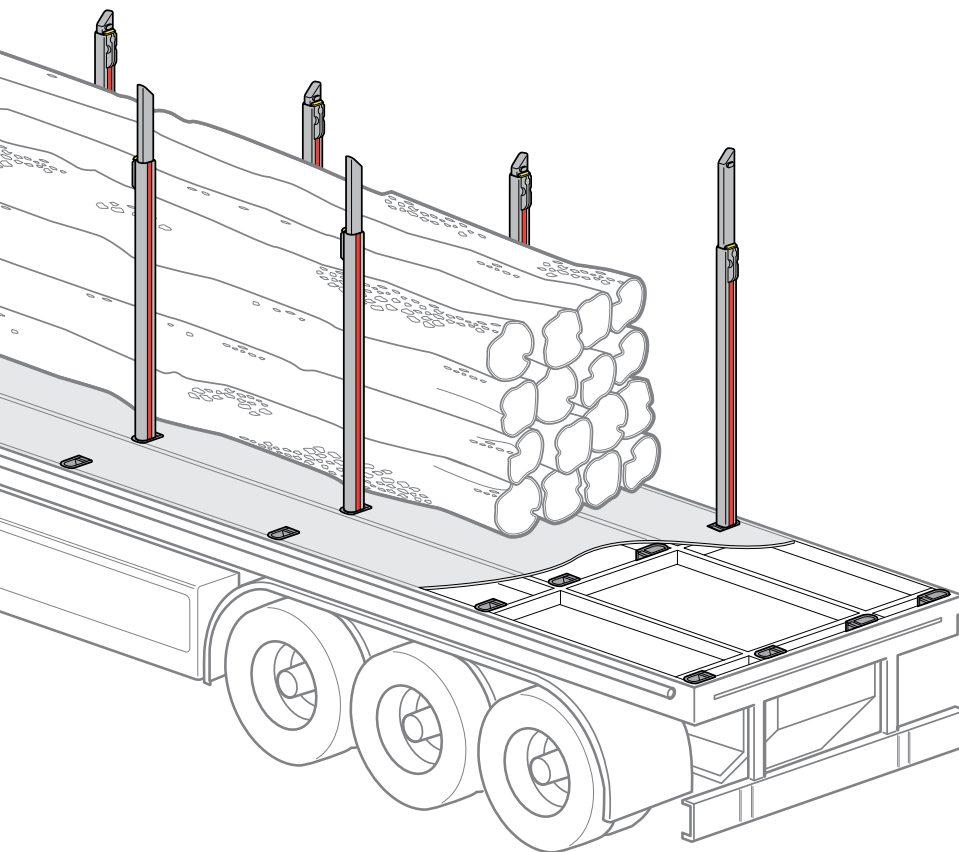

SYSTEM 144 – FLER VALMÖJLIGHETER.





Ett flexibelt samspel

System 144 konstruerades för att ge åkaren maximal flexibilitet. Oavsett vilken typ av gods du ska transportera finns lösningar som ger dig nya möjligheter och bättre lönsamhet. Med stommar och hylsor infällda i flaket går det snabbt att anpassa ekipaget för transport av rundvirke, sågat virke eller styckegods.

Systemet är i huvudsak konstruerat i höghållfast stål med maxbelastning på 7 ton per banke. Stomme 144 är i första hand avsedd för rundvirke. Stomme 144-S har mindre inåtlutande stakar, vilket ger större bredd mellan staketopparna. En fördel för dig vid lastning av t ex sågade trävaror.



1

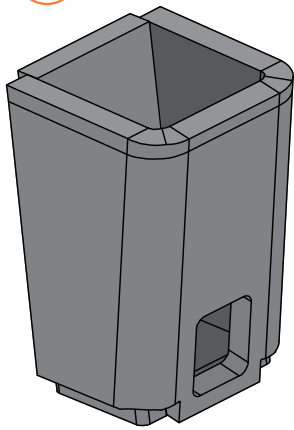

2

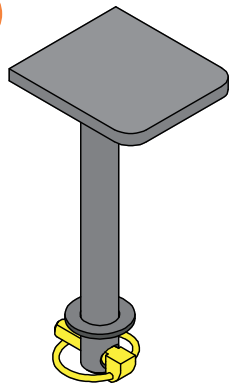

Flakhylsa System 144

Ett vanligt alternativ till bankar är flakhylsor som anpassats för insvetsning. De monteras vanligtvis i flakkonstruktioner avsedda för blandat gods. Genom att redan initialt montera hylsor utifrån olika typer av gods, skapas ökade användningsmöjligheter.

Om rundvirke i huvudsak ska transporteras bör hylsorna monteras så att stakarna lutar 1,5° inåt, för att lastprofilen inte ska överskridas. Insvetsningen av hylsan ska motstå ett moment av 6 tonmeter.

Ansvaret för att hylsornas styrka uppnås, åvilar den som utför montering och insvetsning.

5

1	814425	Flakhylsa System 144
2	814426	Täcklock, flakhylsa System 144

4

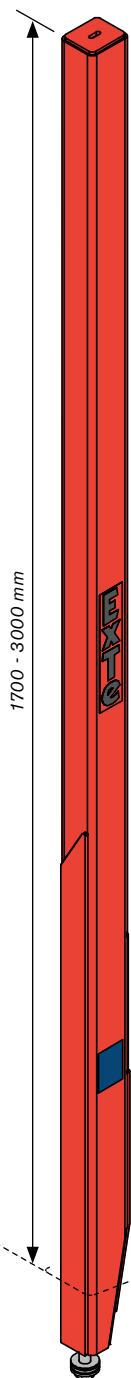

3

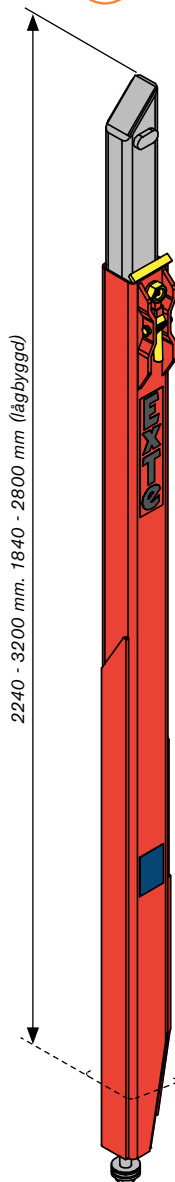

1800 - 3000 mm

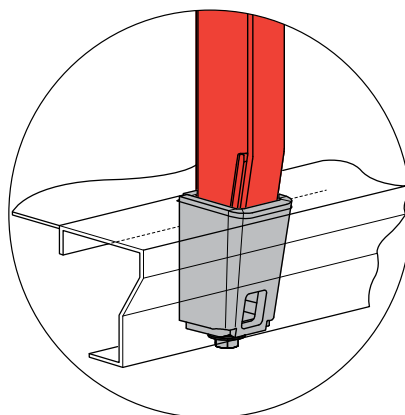
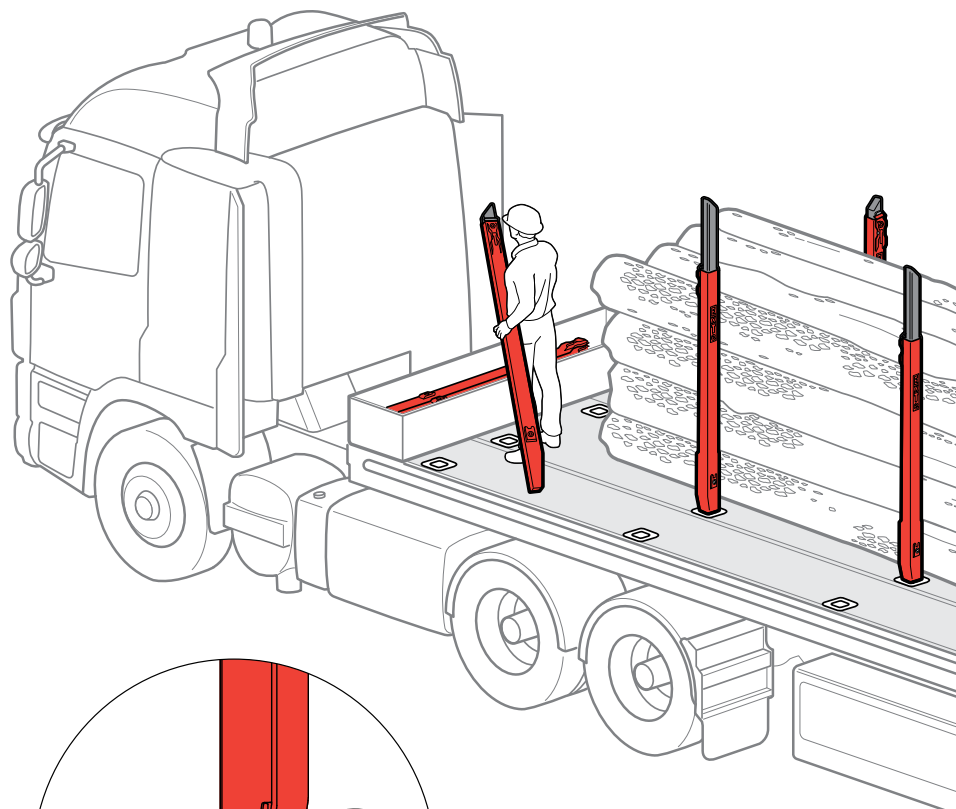

Bultad stake

Bultförbandet rekommenderas när stakarna ska ha en mer varaktig placering. Bultförbandet består av bultar, muttrar och tallriksfjäderspaket, som håller förbandet elastiskt och rätt spänt. En sinnrikt lösning, som mångdubblar förbandets livslängd.

3	-	Stake, System 144 Telescopic (bultförband)
4	-	Stake, System 144 Euro (bultförband)
5	-	Stake, System 144 Euro 45° (bultförband)

Snabblåsstake - ExTe Quick-Lock

Snabblås ger den enklaste och snabbaste omflyttningen av stakarna. De låses fast med manövernyckel. I låst läge är en tryckfjäder komprimerad, vars kraft frigörs när låset öppnas. Av säkerhetsskäl ska spärrkraft användas som manövernyckel.

Snabblås möjliggör en snabb och enkel omflyttning av stakarna för anpassning till det gods som ska transporteras.

6	814497	Snabblåsnyckel
7	-	Stake, System 144 Telescopic (Quick-Lock)
8	-	Stake, System 144 Euro (Quick-Lock)
9	-	Stake, System 144 Euro 45° (Quick-Lock)
10	-	Nyckel Teleskoplås

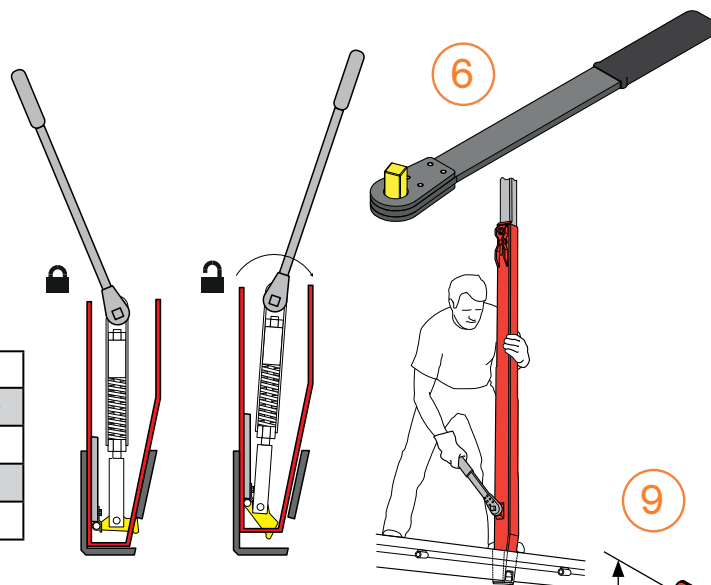

Stakar i två varianter: Euro och Telescopic

Stakar finns i dels i Euro-utförande (helt i stål) med rak eller snedkapad topp, och dels som Telescopic vilket innebär att den övre profilen är av aluminium och justerbar i höjddel. Lasthöjden kan snabbt och enkelt justeras tack vare excenterlåsningen.

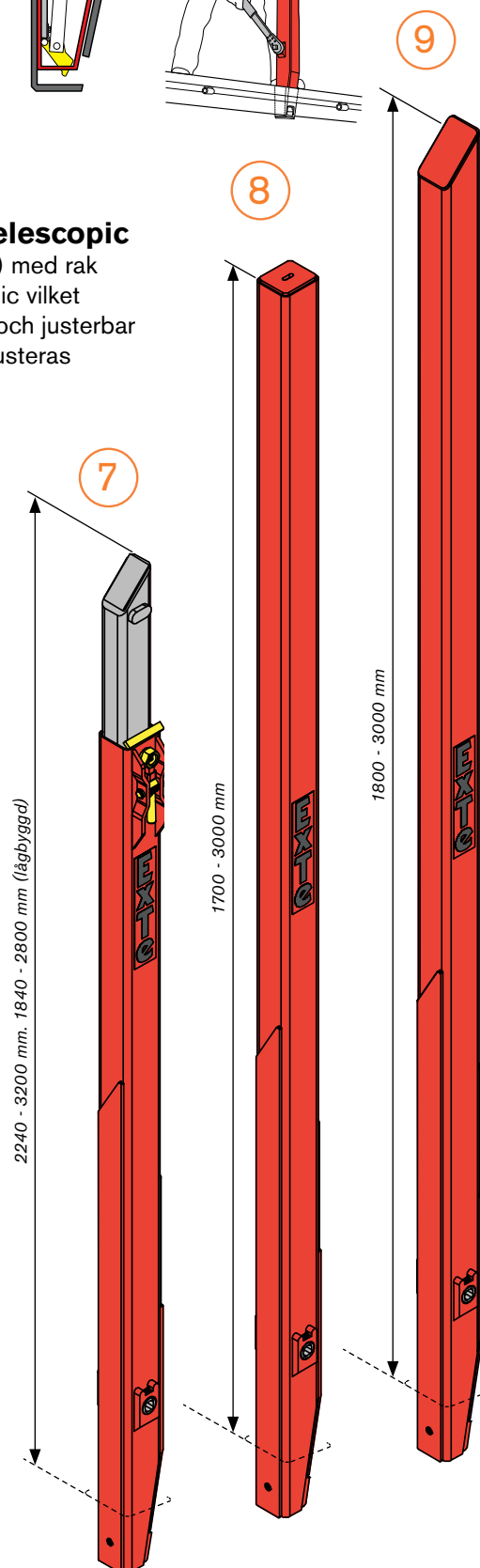
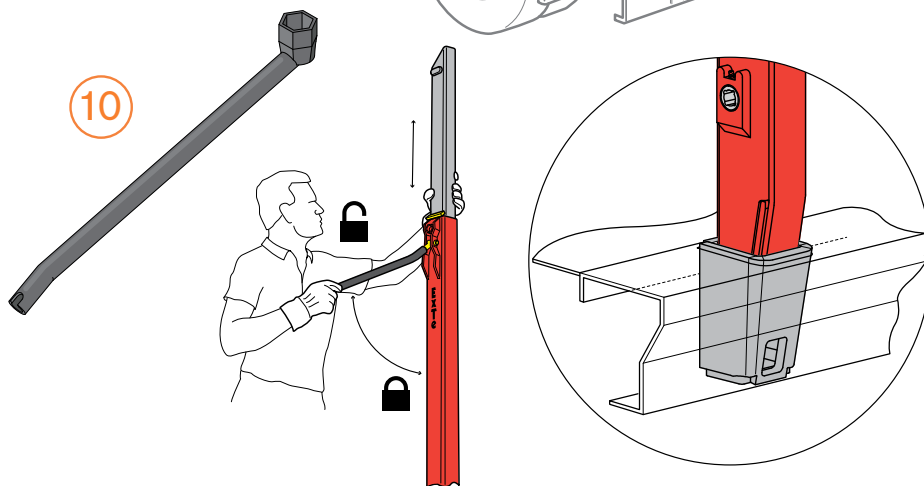
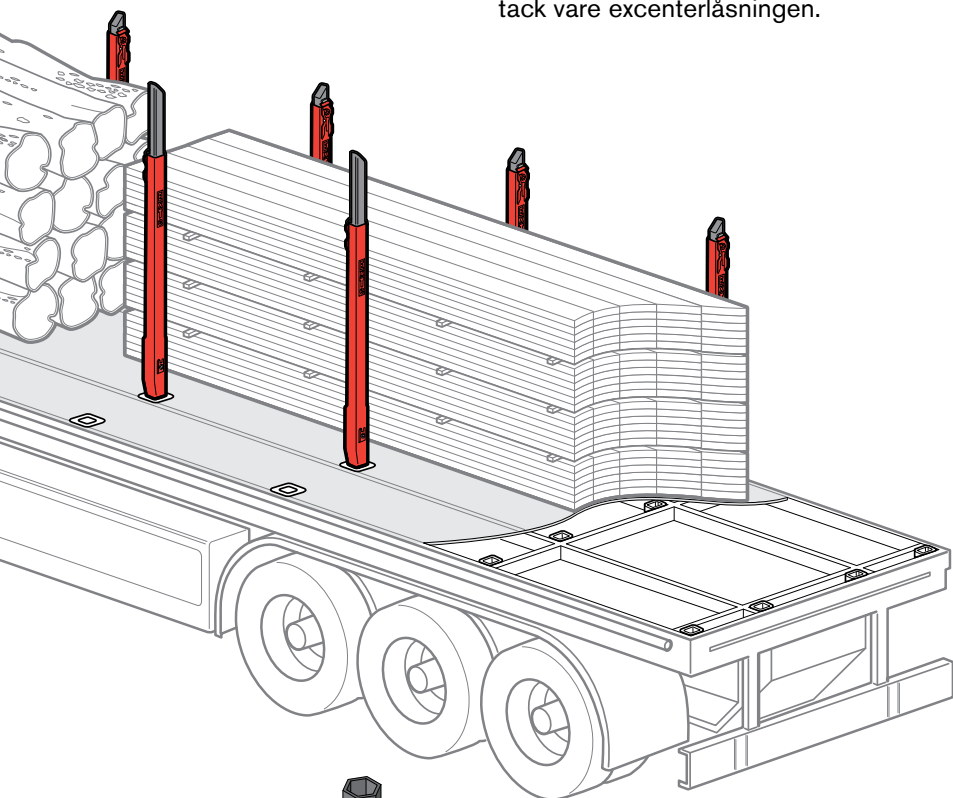

SYSTEM 310 - ETT SMIDIGT FLAKSYSTEM.





Genialiskt enkelt och rationellt

System 310 är anpassat för åkare med flakbilar och vagnar och i första hand framtaget för transport av formstabil gods, oavsett om det är sågat virke eller styckegods. Idén är att flera hylsor placeras längs fordonets längd för att passa olika lastlängder.

Stakar placeras på lämpliga ställen och fixeras enkelt med hjälp av låssystemet Quick Lock.



System 310. Låg eller hög hylsa för infästning med ExTe Quick Lock

Quick Lock är ett genialiskt enkelt snabbblåssystem för stakar. Det ger en unik flexibilitet. Snabbt och enkelt kan stakar lyftas bort eller placeras om – allt beroende på typ av transport.

I lösningen med snabbblås placeras staken enkelt i hylsan och fixeras med en låsnyckel. Inga lösa insatser eller vibrationer under körning.

För att lossa staken öppnar chauffören helt enkelt på QL-låset och staken kan lyftas upp från hylsan.

1	800312	Hylsa System 310 (h = 138 mm)
2	800311	Hylsa System 310 (h = 188 mm)
3	-	Stake, System 310 Telescopic (för hylsa h = 138 mm)
4	-	Stake, System 310 Euro 45° (för hylsa h = 138 mm)
5	-	Stake, System 310 Telescopic (för hylsa h = 138 mm)

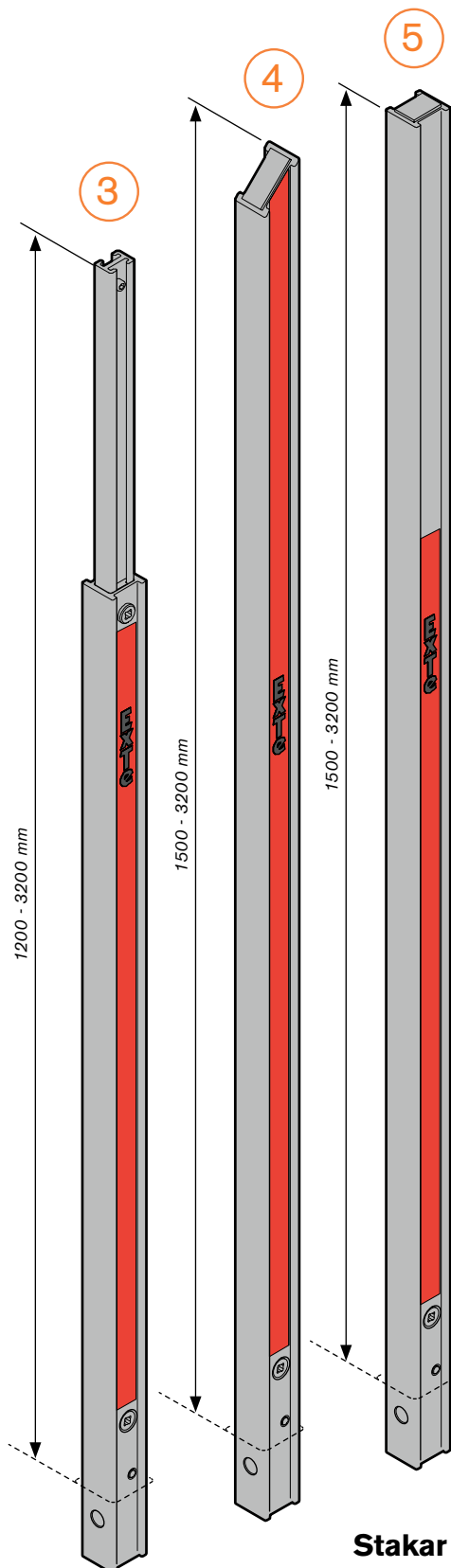
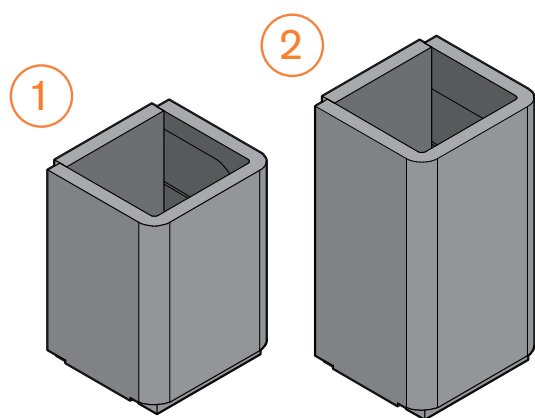
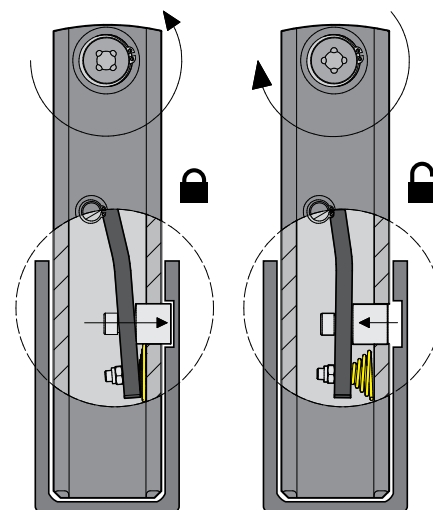
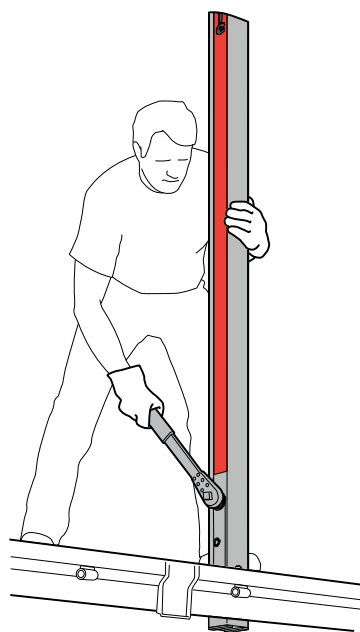
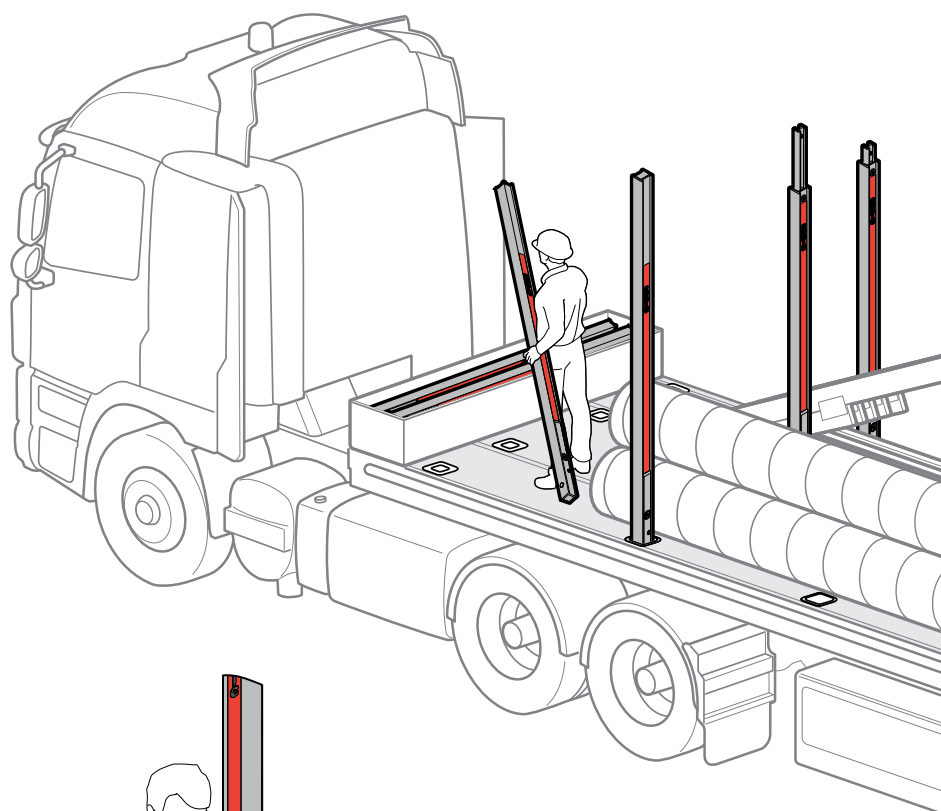

Stakar för låga hylsor (h=138 mm)

ExTe Quick Lock

Stakar i 3 utföranden

Telescopic - justerbar lasthöjd och vändbar övre profil - och Euro (heldragen profil) med rak- eller snedkapad topp.

7	-	Stake, System 310 Telescopic (för hylsa h = 188 mm)
8	-	Stake, System 310 Euro 45° (för hylsa h = 188 mm)
9	-	Stake, System 310 Telescopic (för hylsa h = 188 mm)

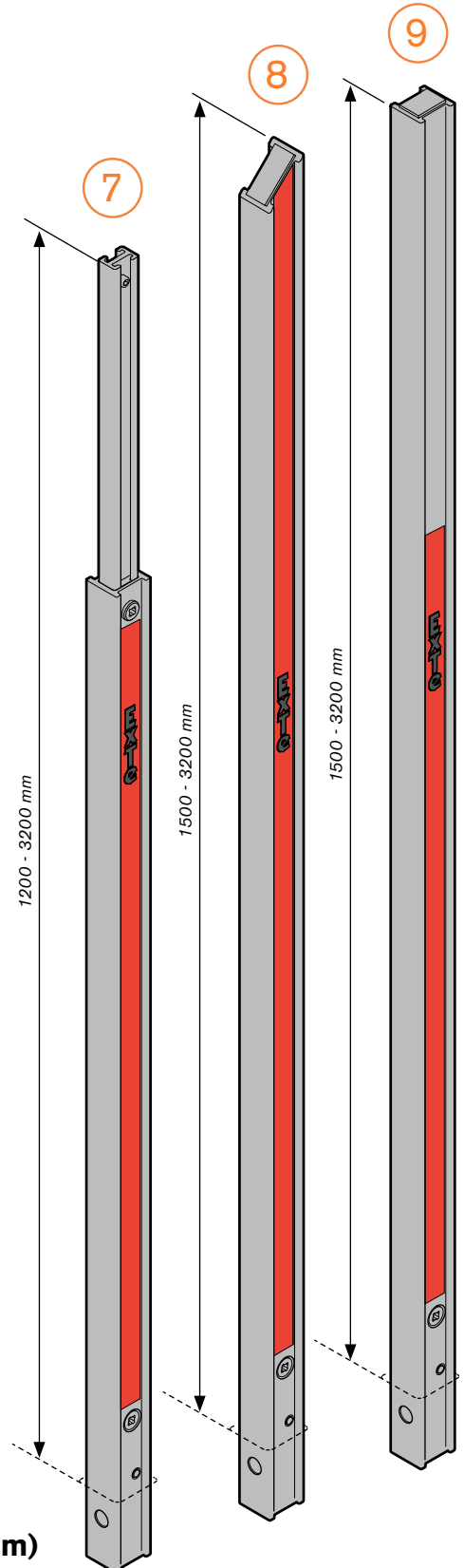
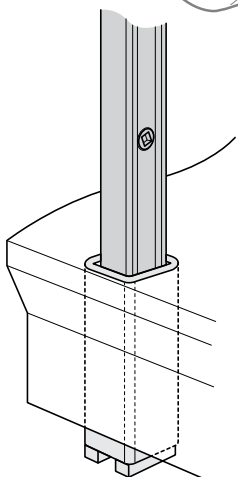
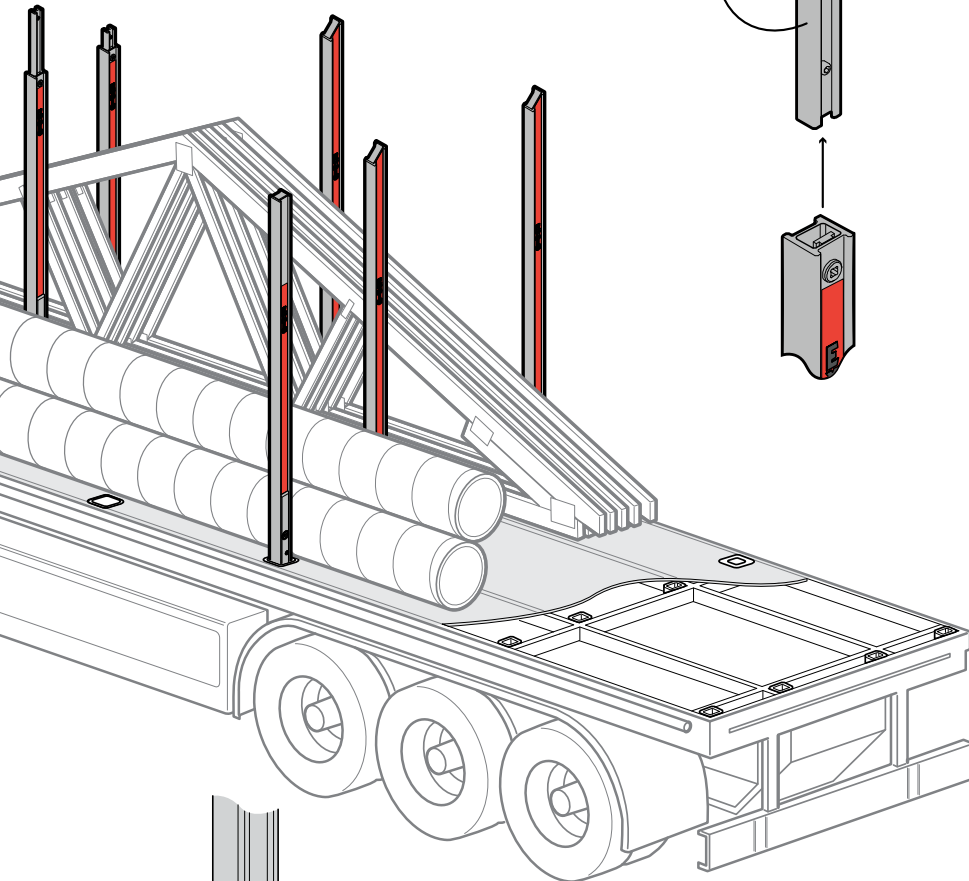
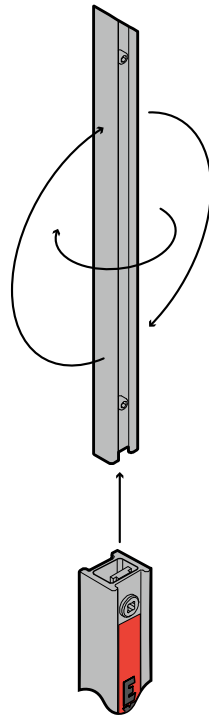
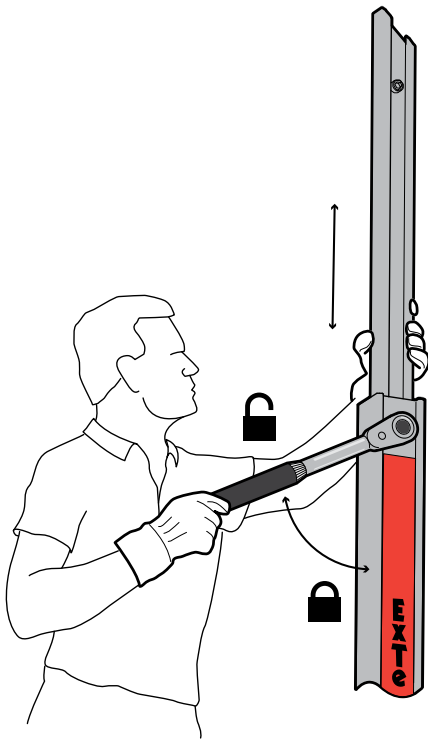

Stakar för höga hylsor (h=188 mm)

CARGO FLEXI – OPTIMAL LÖSNING FÖR FORMSTABILT GODS.



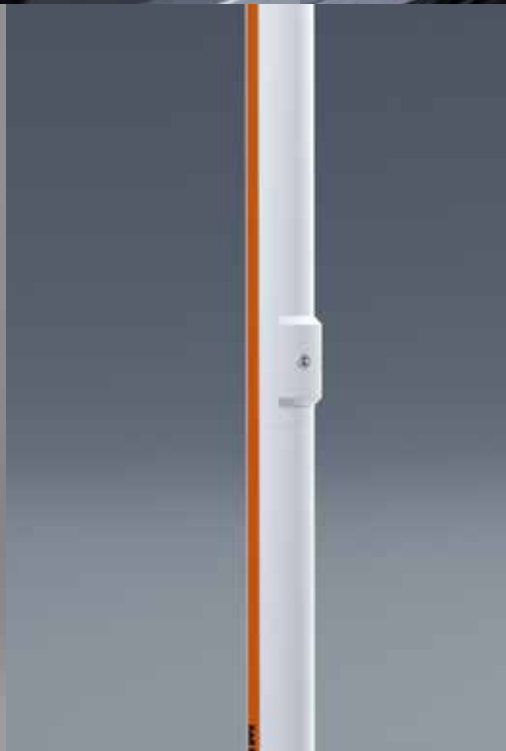

System Cargo Flexi är framtagen för transporter av formstabil styckegods framför allt lastat på pall. Stakar av aluminium och hylsor i höghållfast stål.

Cargo Flexi finns i två versioner:
Standard (Ø63 mm) och XL (Ø90 mm)

Hylsor monteras i flaket, så att de runda aluminiumstakarna enkelt kan flyttas om allt efter lastbehov.

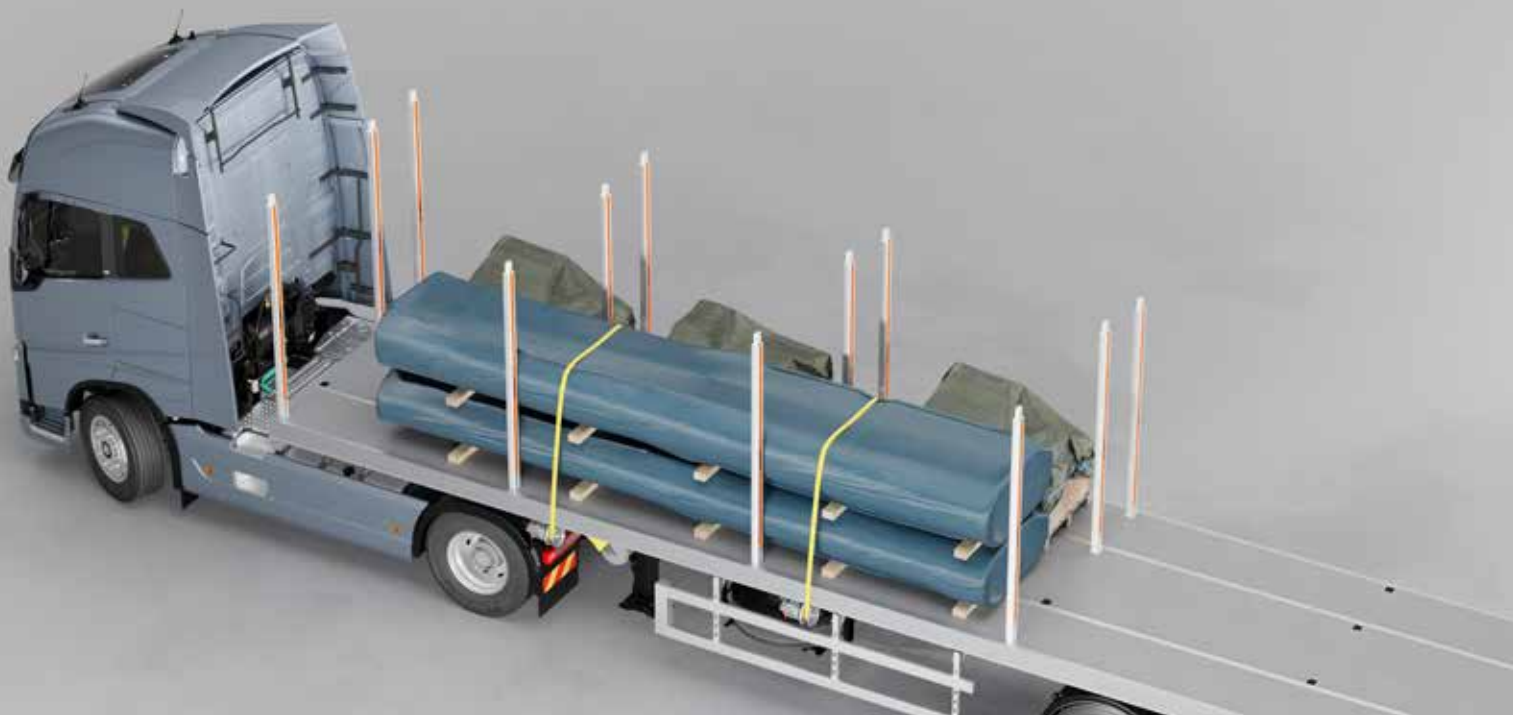

1

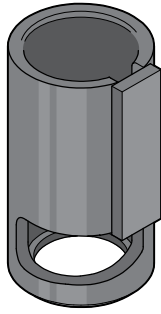

Cargo Flexi Standard (Ø63 mm)

De runda och lätta aluminiumstakarna går snabbt att flytta om mellan hylsorna beroende på vilket gods som ska transporteras. Stakarna finns både i full längd och delbara.

När staken monteras förs den ned så att låssprinten glider i spåret i hylsan och vrids enkelt och smidigt i låsläge. Med frikostig montering av hylsor i flaket skapas många alternativa lastmöjligheter.

2

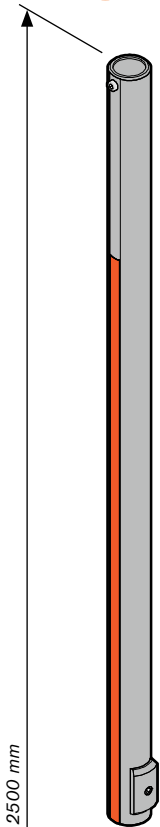

3

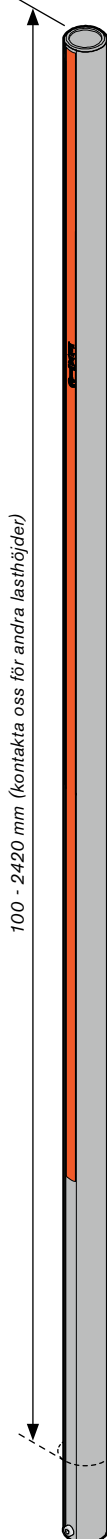

1	800304	Hylsa Cargo Flexi (för stake Ø63 mm)
2	800303	Stake, Cargo Flexi (Ø63 mm) delbar
3	800300	Stake, Cargo Flexi (Ø63 mm)

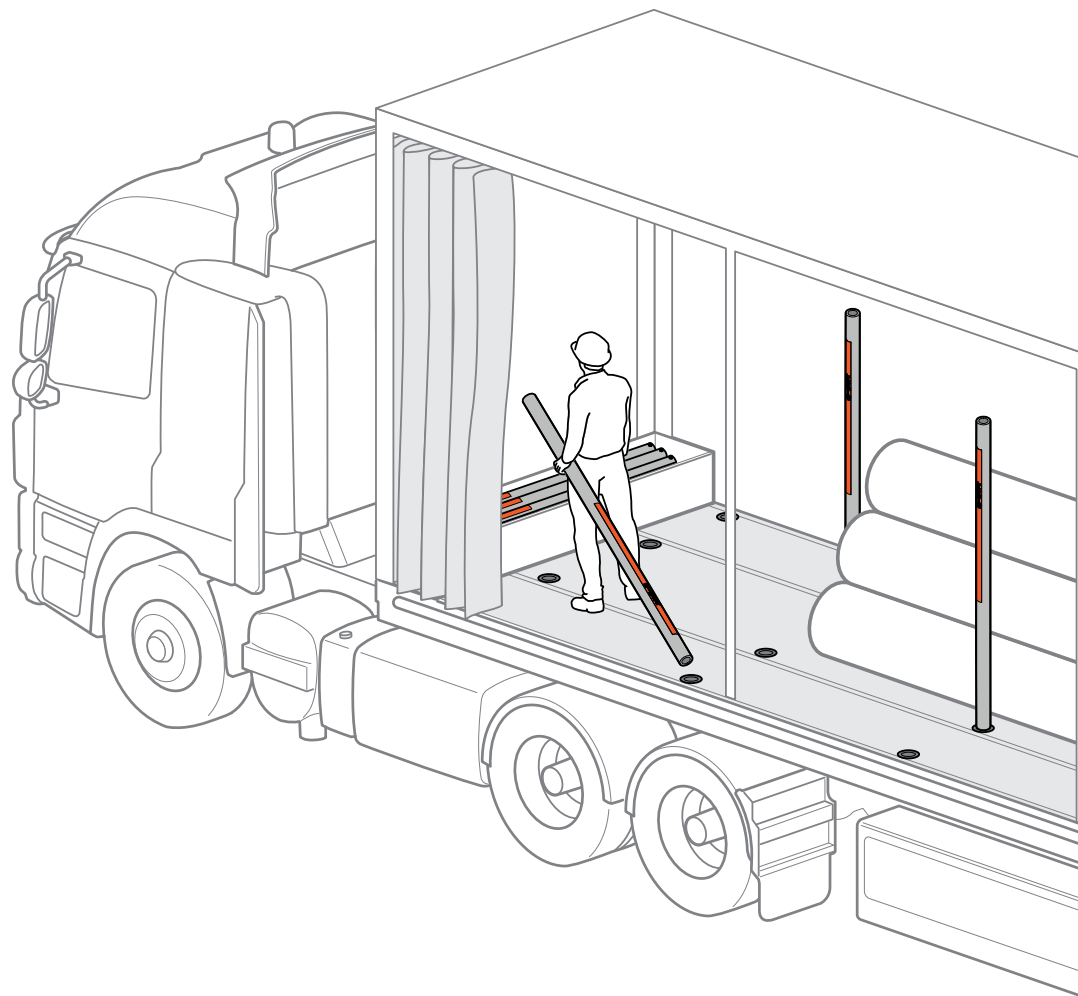

Cargo Flexi Standard (Ø63 mm)

Cargo Flexi XL (Ø90 mm)

I XL-versionen har både hylsor och stakar lite kraftigare dimensioner. Principen för infästning av stakarna i hylsorna är densamma som för Cargo Flexi Normal. Låssprinten förs ner i hylsans spår och staken vrids i låsläge.

4	801122	Hylsa Cargo Flexi (för stake Ø90 mm)
5	-	Stake, Cargo Flexi (Ø90 mm)

4

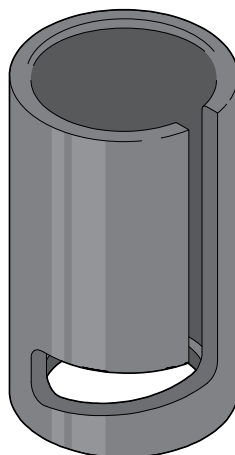

5

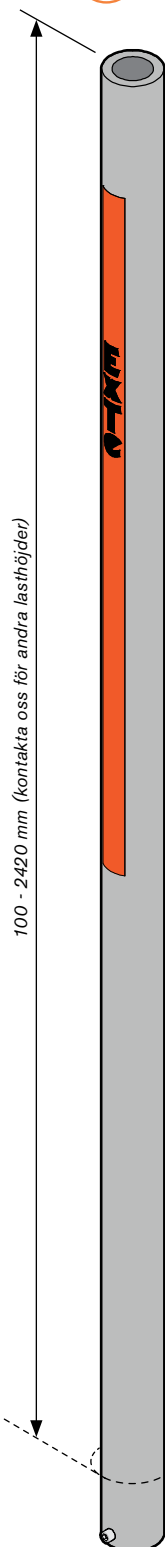

Cargo Flexi XL (Ø90 mm)

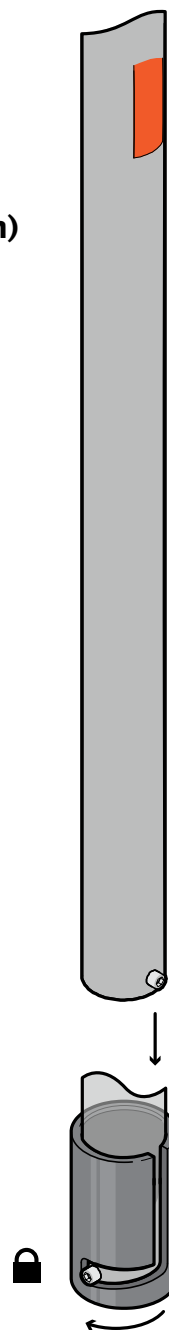
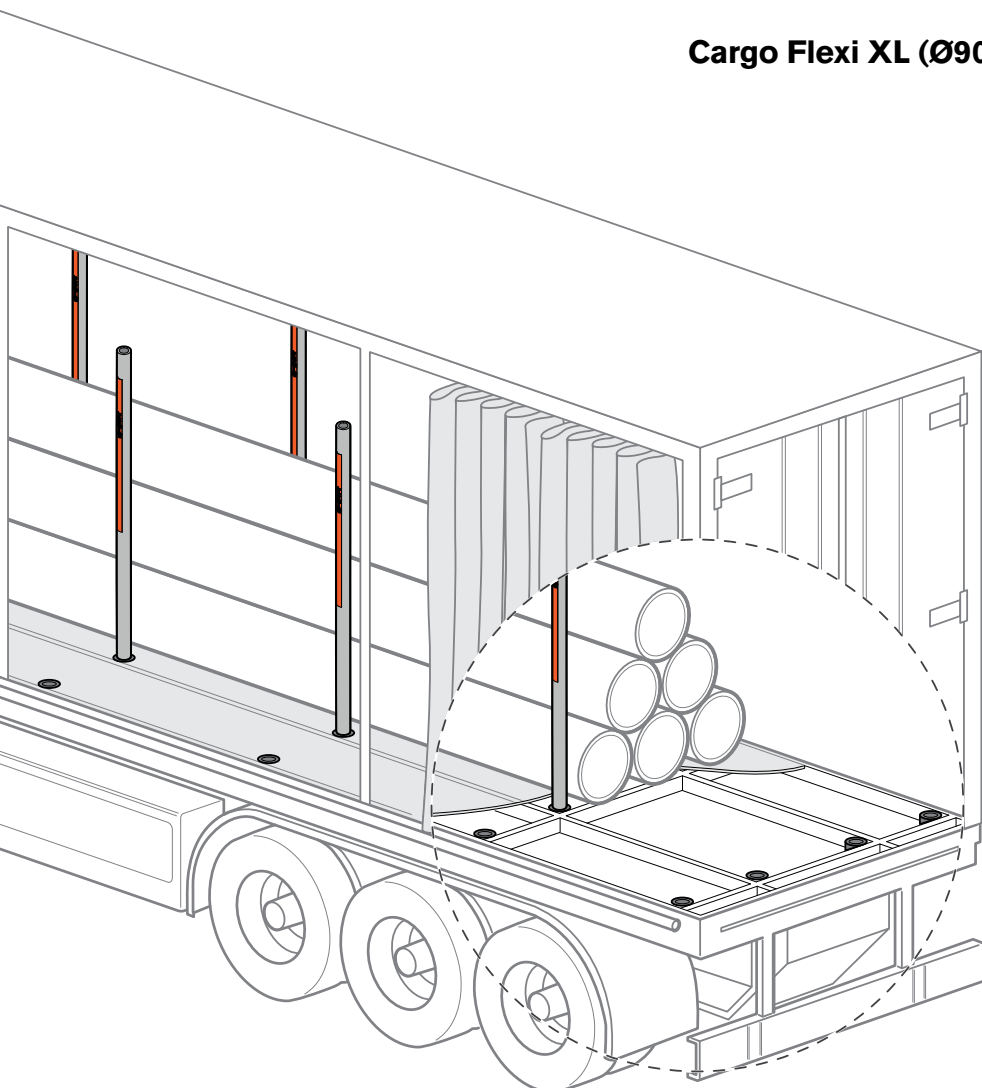

100 - 2420 mm (kontakta oss för andra lasthöjder)

TU - AUTOMATSPÄNNARE FÖR ALLA TRANSPORTER.





TU-spännaren har utvecklats för att säkra last vid alla tunga transporter oavsett om det är virke eller annat gods. Med automatisk efterspanning och obegränsad spännlängd ger den maximal säkerhet vid transport.

Luftstyrd frikoppling av mekanismen i spännaren finns som tillbehör. Med den kan frikopplingen ske med en knapptryckning i lastbilshytten. Det breddar användningsområdet, t.ex. när spännaren sitter under ett flak/skåp där åtkomligheten inte är den bästa. Spännaren kan även spännas manuellt vid behov.

ExTe TU har en dragkraft på upp till 1000 kg.



TU - Tension Unlimited

TU är en unik spännare på marknaden och kan användas vid lastsäkring av alla typer av formstabil gods, oavsett om det är rundvirke eller traditionellt styckegods.

Den automatiska och obegränsade spännlängden har gett spännaren dess namn. Dragkraften på upp till 1000 kg anpassas utifrån kraven på respektive marknad.

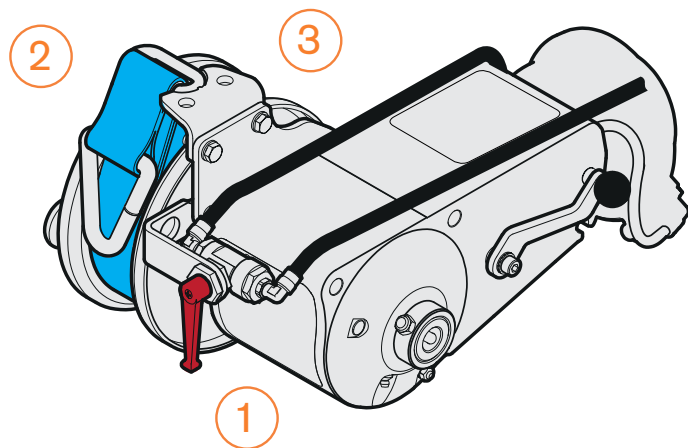

1	802390	Spännare TU
2	802311	Trumma med band
3	800867	Bandstyrning
4	780056	Flakgenomgång

4

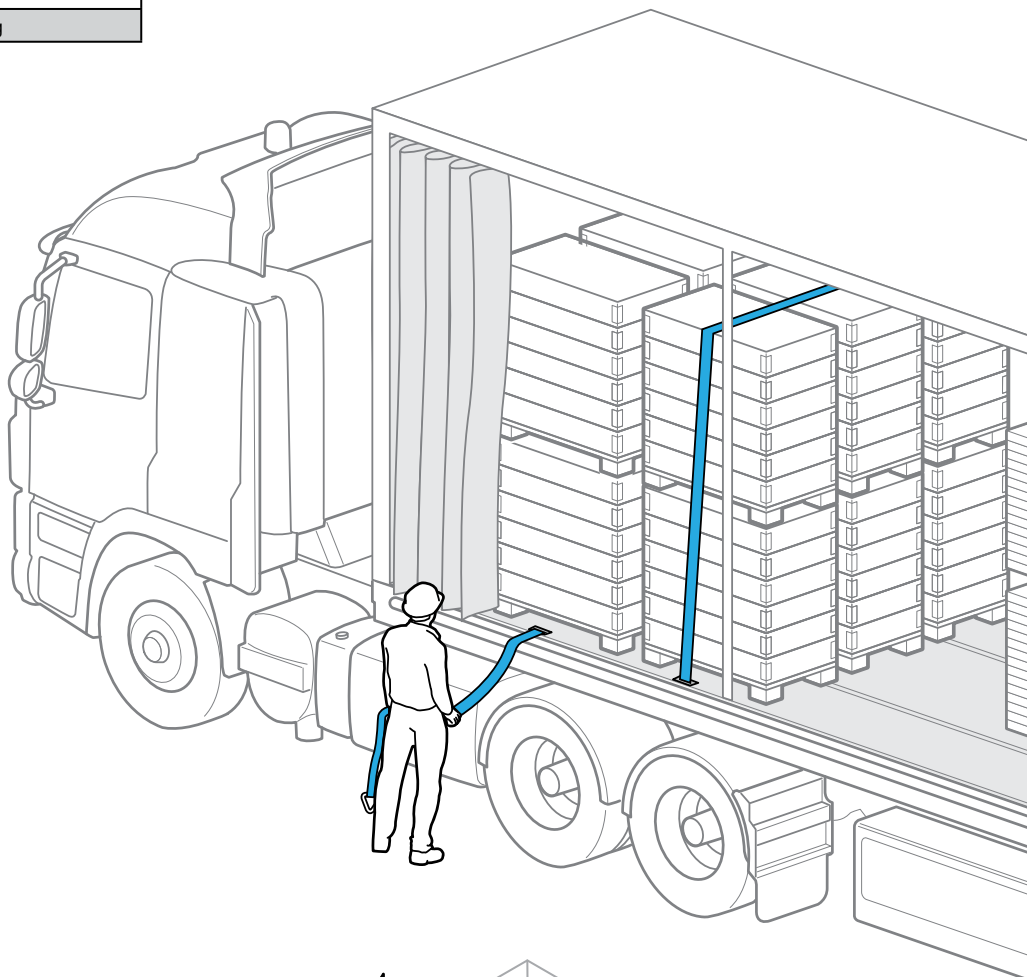
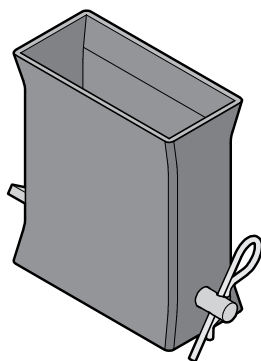

TU - kompakt och driftsäker

Spännaren har en enkel och driftsäker mekanik och monteras på banke eller ram. Det är enkelt att byta sliddelar och krävs minimalt med underhåll.

Bandtrummor, som finns för olika behov, är enkla att byta. Spännarens mekanism kan frikopplas manuellt eller med luftstyrd frikoppling (fjärrstyrning finns som tillval). En fördel när åtkomligheten är mindre god.

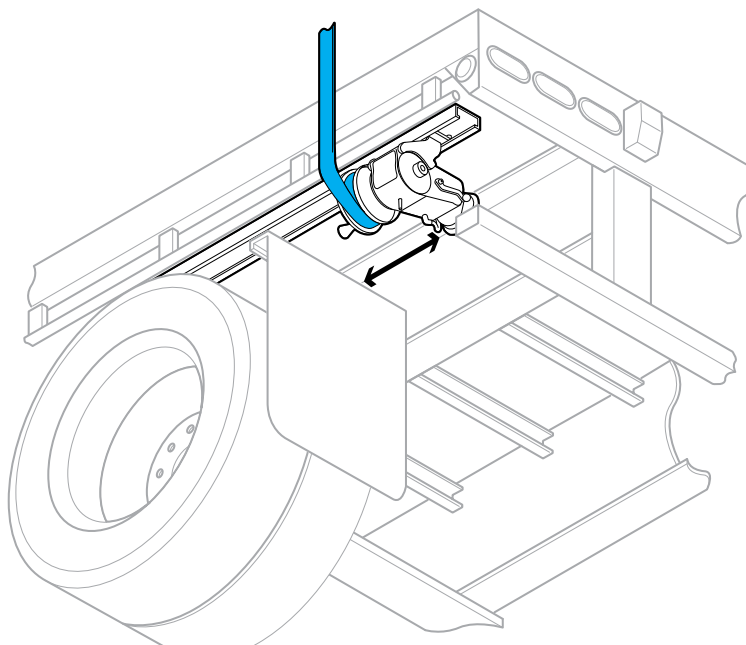

Flakgenomgång för spännband

För att öka precisionen och säkerheten i bandupprullningen finns ett specialtillverkat beslag, som fälls in i flakets kantbalk. Det har flera funktioner. Först och främst får det bandet att löpa rakt upp genom beslaget från spännaren som är monterad under. Det gör att bandet varken tappar kraft eller skaver mot kantlinans utsida. Sprinten i beslaget gör dessutom att bandet stoppar upp när öglan i bandets ände når beslaget.

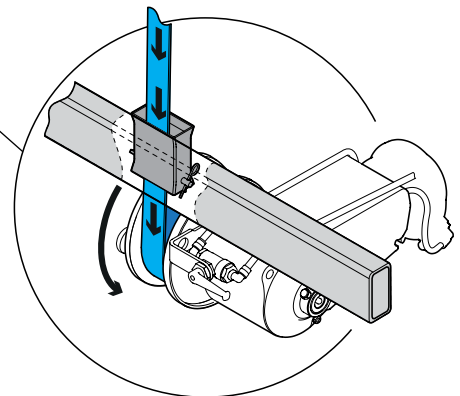
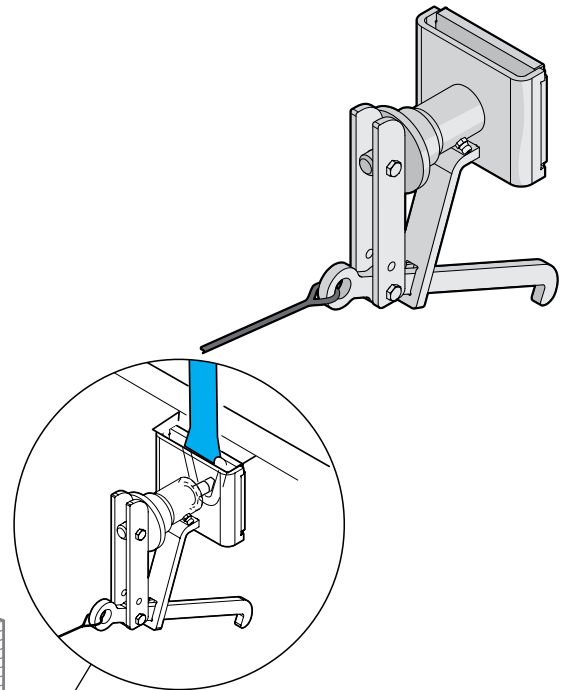
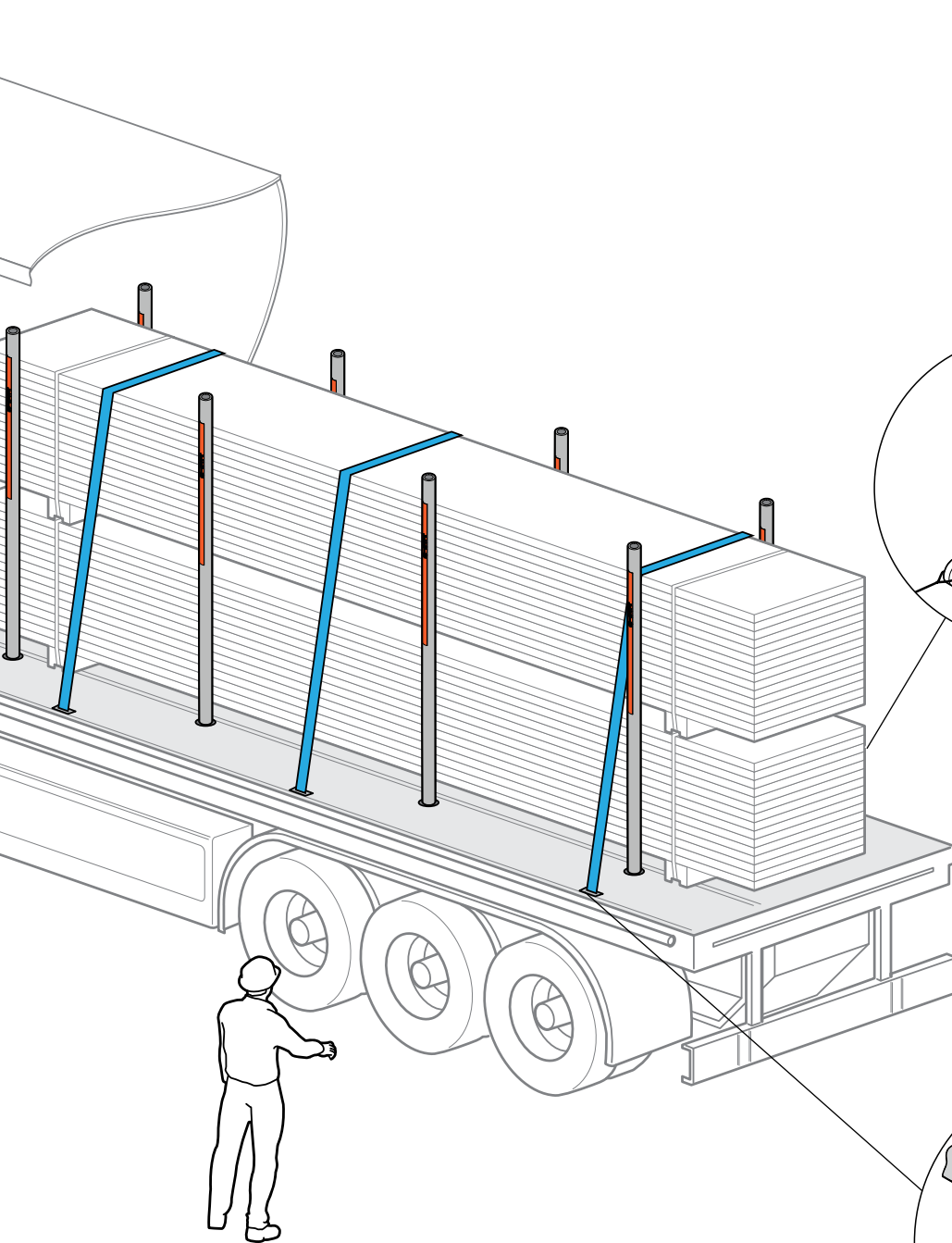
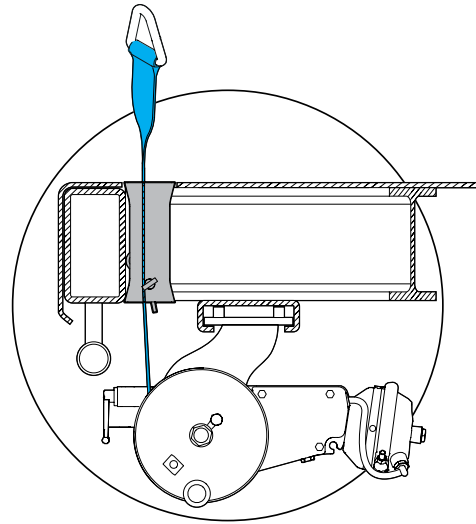

NEDBINDNINGSSYSTEM MED FOKUS PÅ STYCKEGODS.

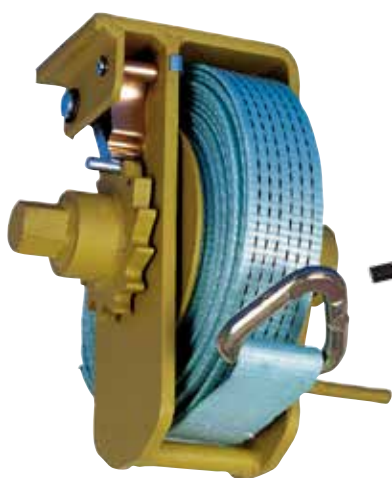

SPÄNNARE 601



SPÄNNARE 602



SPÄNNARE 801

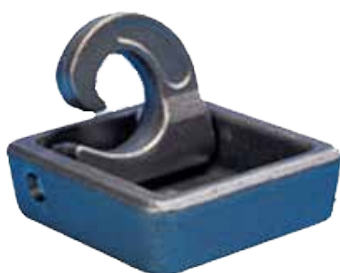

SURRNINGSKROKAR OCH RINGAR



VIP-KROK



En produktgrupp med säkra och funktionella lösningar för lastsäkring av alla typer av transporter, främst styckegods. I produktgruppen ingår flera typer av manuella spännare, surrningsfästen och band.



Spännare 601, 602 & 801 - manuella spännare

Manuella spännare är i första hand avsedda att användas för lastsäkring av formstabil god.

Spännarna har inbyggda bandmagasin och är tillverkade i stål. En fjäderbelastad låsningsfunktion och utbytbara lager borgar för en bra och driftsäker funktion. För rätt ändamål är spännarna mycket rationella och kostnadseffektiva.

- LC 3,000 kp
- Brottstyrka 6,000 kp

1	760100	Spännare 601
2	780100	Spännare 801
3	760200	Spännare 602

1

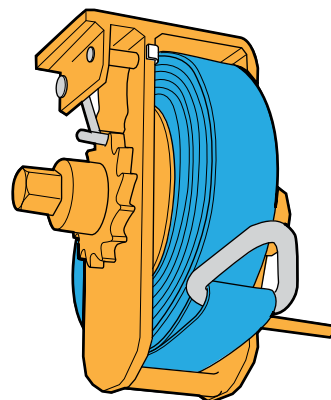

2

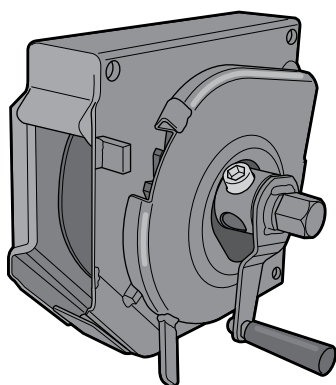

3

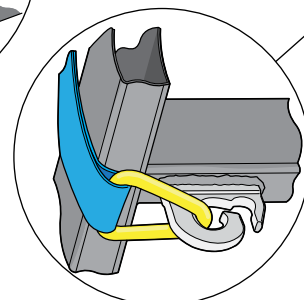
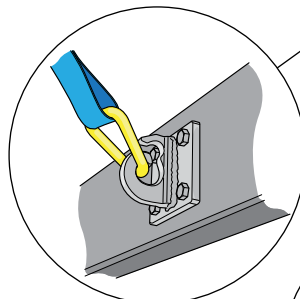
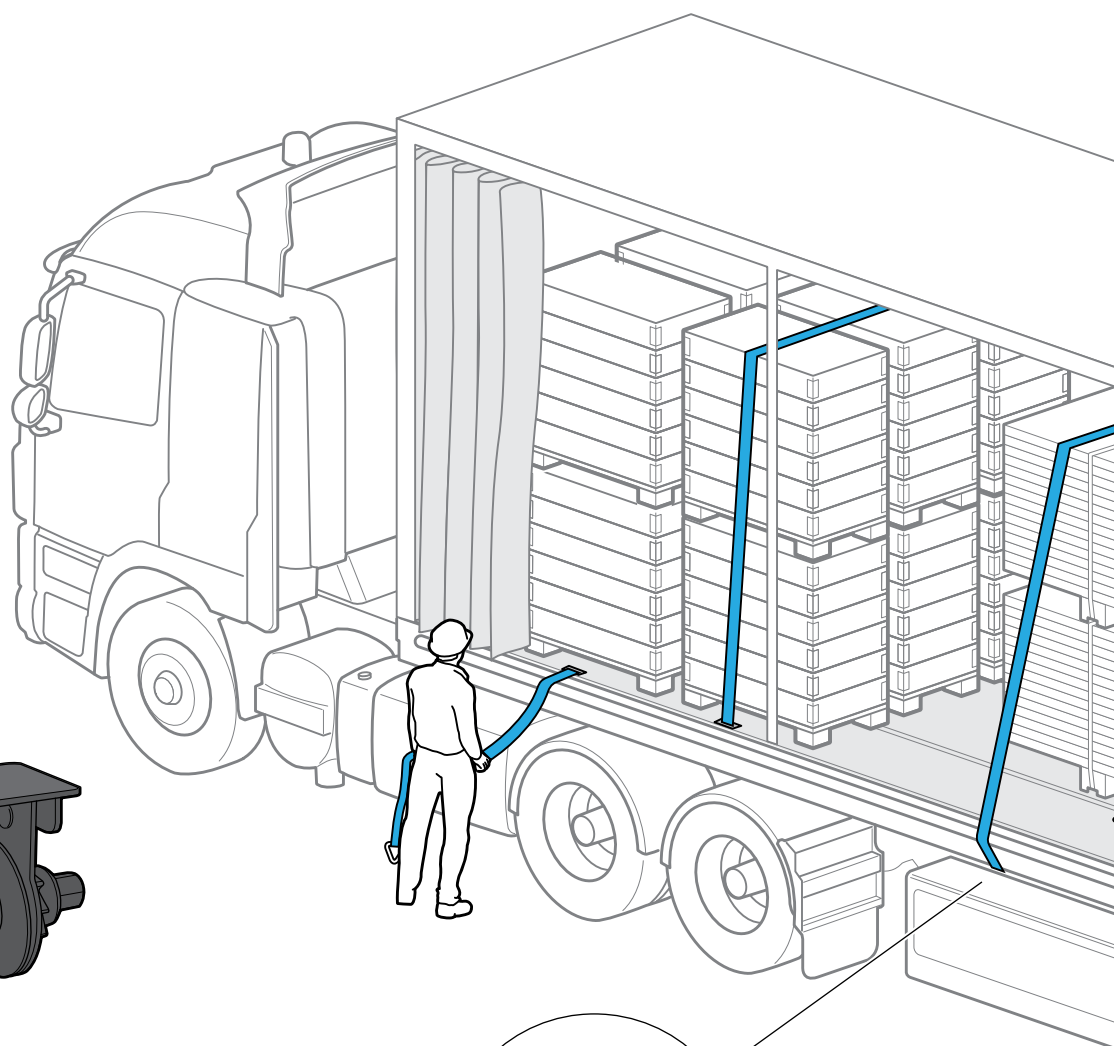
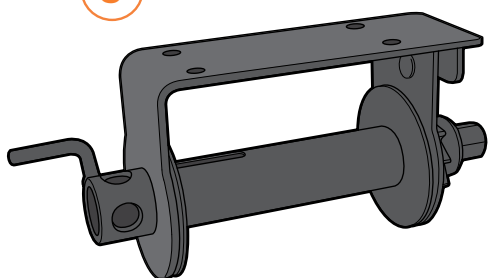

Spännband och Säkerhetsstroppar

Samtliga spännband har en längd av 10 meter. De är slitstarka, impregnerade och håller en brottstyrka på 5 eller 6 ton. Spridarlemsbanden är 0,5 och 0,6 meter långa med 50 mm bredd. Och har en brottstyrka på 6 ton.

Öglor och krokar

Flera alternativ av öglor och krokar finns både för bultning och insvetsning. Samtliga har en brottstyrka på 6 ton.

Den speciella VIP-kroken är avsedd för montering genom insvetsning i flakets kantprofil. När kroken inte används åker den ned i hylsan och är inte i vägen vid lastning och lossning.

4	780603	Surrningskrok (för insvetsning)
5	780309	Surrningskrok på platta (bultas)
6	780605	Surrningskrok - fällbar
7	780610	Surrningsögla - fällbar
8	780615	VIP-krok - surrningskrok

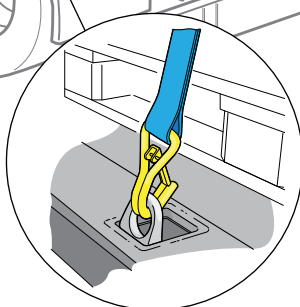
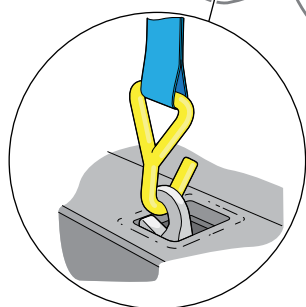
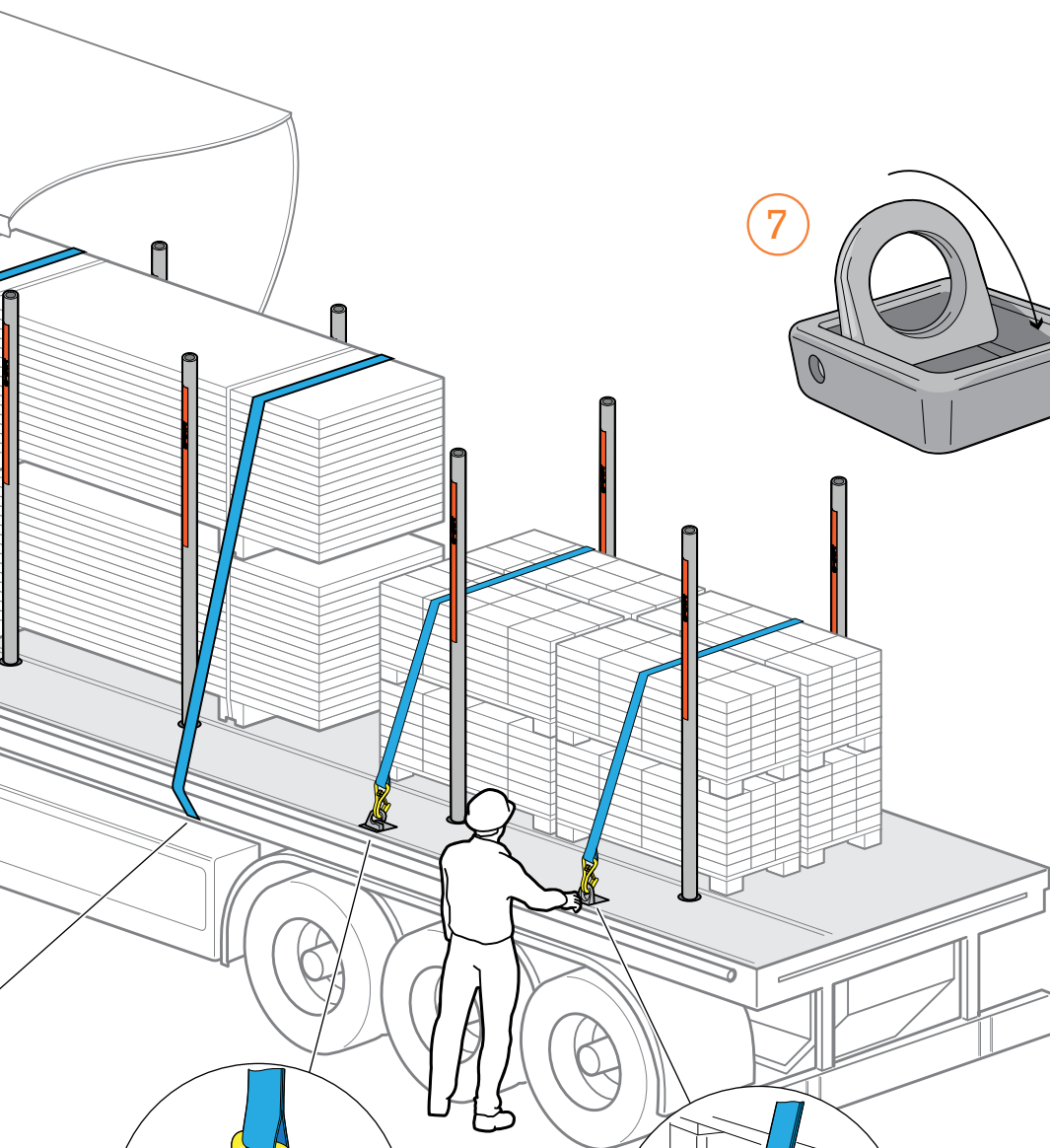
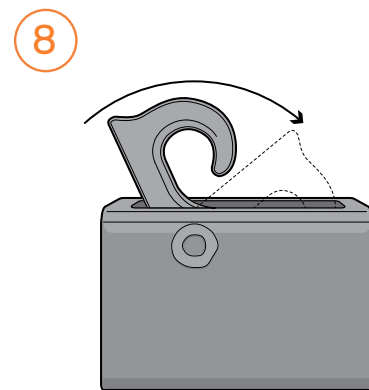
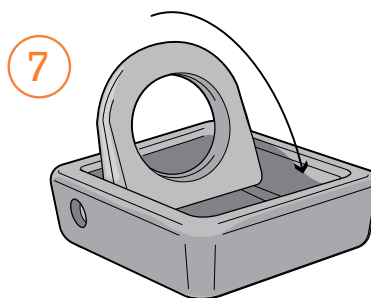
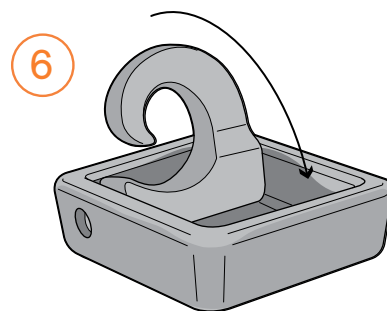
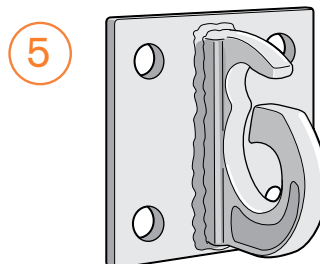
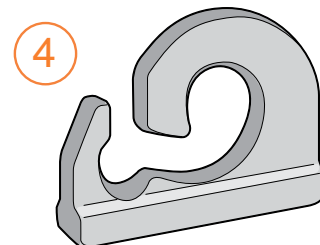

LÄS MER OM HELA VÅRT SORTIMENT OCH FÖLJ OSS ...

08/2024

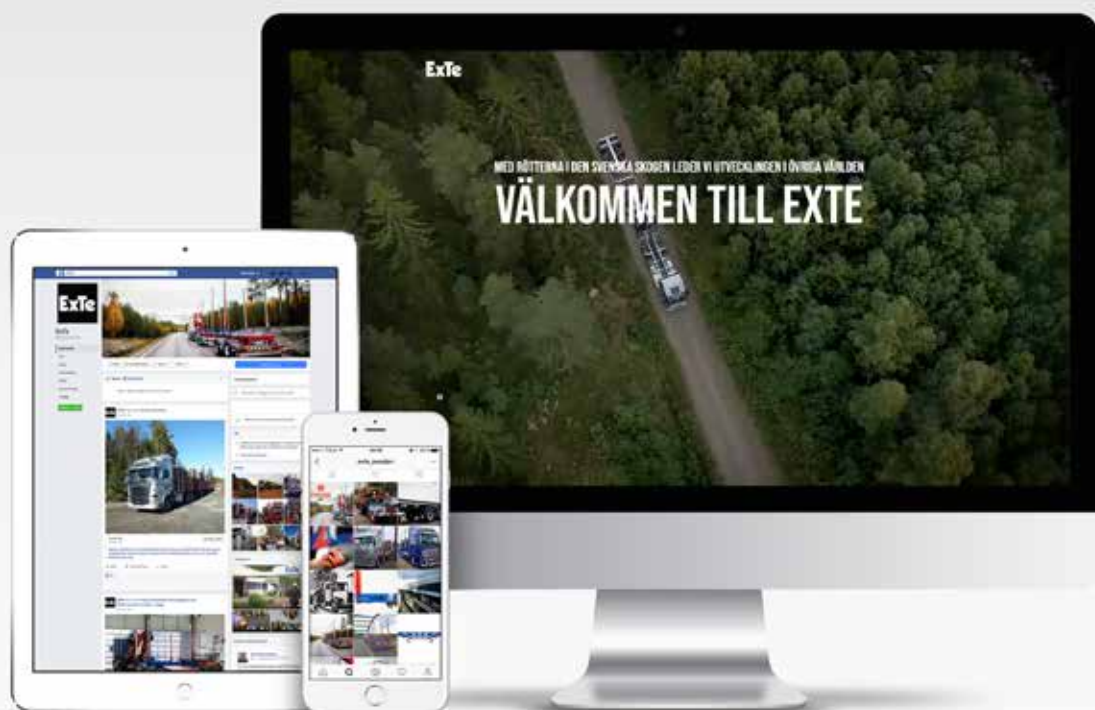

www.exte.se

ExTe

Lastförankring är ett begrepp. Vi uppfann det.