

Autonordic 601 – robust spännare med bandmagasin

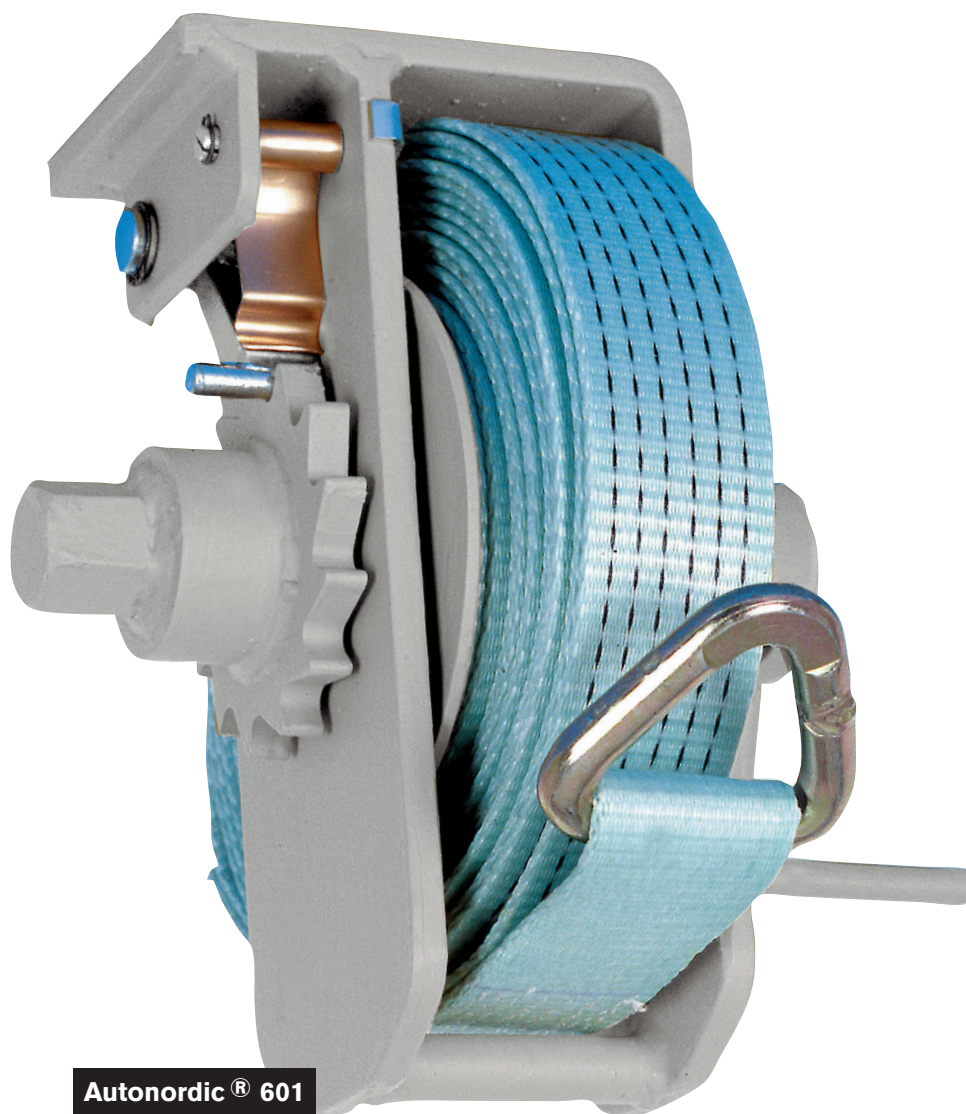

Autonordic finns där säkerhet krävs



Autonordic® 601
BANDSPÄNNARE

- Autonordic 601 är konstruerad för höga krav på trygg och ansvarsfull lastsäkring.
- Fjäderbelastad spärr som ger hög säkerhet.
- Kraftigt dimensionerad axel med hål för spännstång och sexkant för stång med spärrnyckel.
- Bandet spänns med spännstång alt. spärrnyckel.
- För montering på flak eller ram.
- Magasin för 10 meter band.

AUTONORDIC®
LASTSÄKRINGSSYSTEM

Autonordic 601 – robust spännare med bandmagasin

MÅTTUPPGIFTER

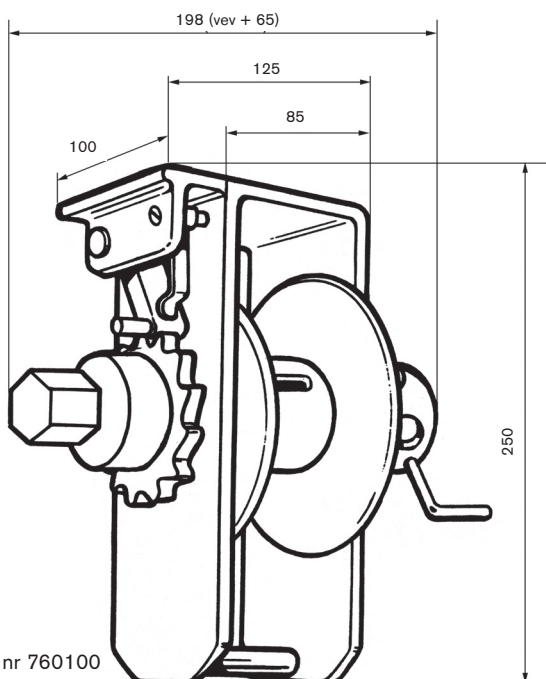

Best nr 760100

TILLBEHÖR

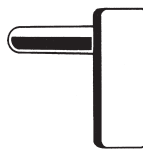

Låssprint
Best nr 780114



Flakgenomgång
Best nr 780056



Spännstång
Best nr 780115



Krok (svetsas)
Best nr 780603

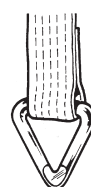

Band 10 m
Brottstyrka
5 000 kp.
Best nr 780050



Band 10 m
Brottstyrka
6 000 kp.
Best nr 780060

ÖVRIGA TILLBEHÖR SE PRISLISTA

TEKNISKA UPPGIFTER

Autonordic 601 är tillverkad i stål. Fjäderbelastad spärranordning. Håldiameter för spännstång $\varnothing 21$ mm. Sexkant för spärrnyckel $\varnothing 28$. Vikt ca 6 kg. Bandmagasin för 10 m band, bredd 50 mm. Konstruerad för 6 tons brottstyrka.

Monterings exempel vid invändig surring

Bild A: Visar spännaren monterad på undersida av bandet. **Bild B:** På motsvarande sätt monterad på översida av bandet. Spännaren löper igenom flakprofilen. Bild B: På motsvarande sätt monterad på översida av bandet. Spännaren löper igenom flakprofilen. Bild B: På motsvarande sätt monterad på översida av bandet. Spännaren löper igenom flakprofilen.

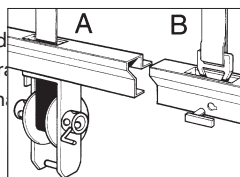

Slitvargsband

Färg	Brottstyrka	Surringskapacitet	Best nr
Blått	5 000 kp	LC 2.100 kp	780050
Blått	6 000 kp	LC 2.500 kp	780060

Antal svarta trådar i bandet markerar hållfastheten. Ursprungsmärkning finns på bandet. OBS! Surringsstyrkan begränsas av vinkeln på dragriktningen och radier på godset.

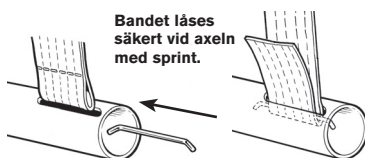

Bandet läses säkert vid axeln med sprint.

Spännkraft

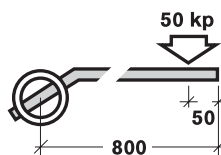

Vid bandlängd meter	Spännkraft kp
---------------------	---------------

6	ca 625
7	ca 680
8	ca 800
9	ca 985

Tabellens värde exkl friktionsförluster.

För att uppnå erforderlig spännkraft använd Autonordic spännstång, tillverkad i seghärdat stål.

Provning

Dragprovad av Sveriges Provnings- och Forskningsinstitut.

Skötsel

Kontrollera bandet regelbundet. Det är viktigt att bandet byts om en skada har upptäckts eller om det har blivit utsatt för kraftig uttöjning. Skarva aldrig ihop ett band. Rengör spännaren regelbundet. Använd alltid originalband.

OBS! Spänn bandet så hårt som lasten tillåter. Ett väl spänt band betyder bättre surring och mindre förslitning av bandet. **Kontrollera eventuell lastförskjutning innan du lossar spärren.**

Den tekniska specifikationen gäller endast om originalband används.

Vi förbehåller oss rätten till ändringar utan föregående meddelande.

OBS! Vid montering iakttag chassifabrikantens anvisningar och myndigheternas krav på hållfasthet.
Dragprovade av SP Sveriges Provnings- och Forskningsinstitut.

AUTONORDIC
LASTSÄKRINGSSYSTEM

AUTONORDIC Sverige AB
Box 6, SE-233 21 Svedala Sverige
Tel: +46(0)40-40 49 20 Fax: +46(0)40-40 49 72
E-mail: info@autonordic.se www.autonordic.se

ExTe Fabriks AB
SE-820 41 Färla Sverige
Tel: +46(0)651-175 00 Fax: +46(0)651-175 03
E-mail: info@exte.se www.autonordic.se