

- S** Håll TU väl smord under arbetet.  
Rekommenderat fett CARGO ICE art nr. 802149  
Regelbundna visuella inspektioner rekommenderas under drift.  
Spruta in fett i niplarna tills rent fett kommer ut vid axeln.  
Överflödigt fett torkas bort.
- EN** Keep TU well lubricated during operation.  
Recommended grease CARGO ICE part no. 802149  
Regular visual inspections are recommended during operation.  
Spray grease until fresh grease comes out at the shaft.  
Excess fat should be wiped away.
- DE** Den TU während der Arbeit gut gefettet halten.  
Empfohlenes Fett Cargo ICE Artikelnr. 802149  
Es werden regelmäßige Sichtprüfungen in Betrieb empfohlen.  
Fett in die Nippel spritzen bis an der Achse sauberes Fett austritt.  
Überflüssiges Fett abwischen.

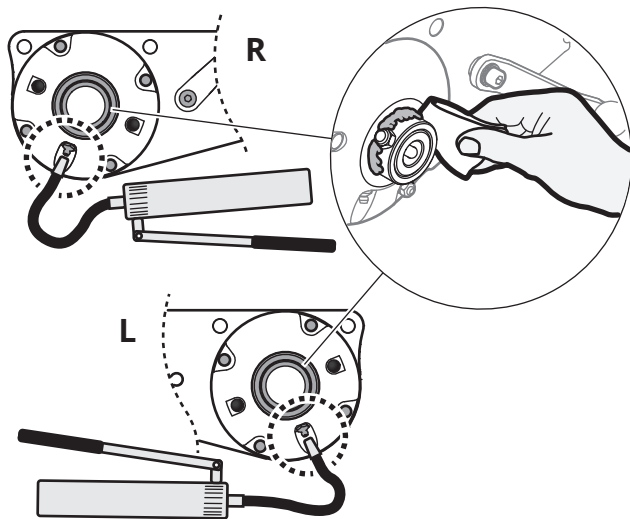

- PT** Mantenha o TU bem lubrificado durante o trabalho.  
A graxa recomendada é a CARGO ICE n° de peça 802149  
Recomendam-se inspeções visuais regulares durante a operação.  
Injete graxa nos bocais até que saia graxa limpa no eixo.  
Remova o excesso de graxa.
- FI** Pidä TU hyvin voideltuna työn aikana.  
Suositeltava rasva on CARGO ICE, tuotenro. 802149.  
Käytön aikana suositellaan säännöllisiä visuaalisia tarkastuksia.  
Lisää nippoihin rasvaa, kunnes puhdasta rasvaa tulee ulos akselin vierestä.  
Ylimääräinen rasva on pyyhittävä pois.