

Autonordic 801 – spännare med inbyggt bandmagasin

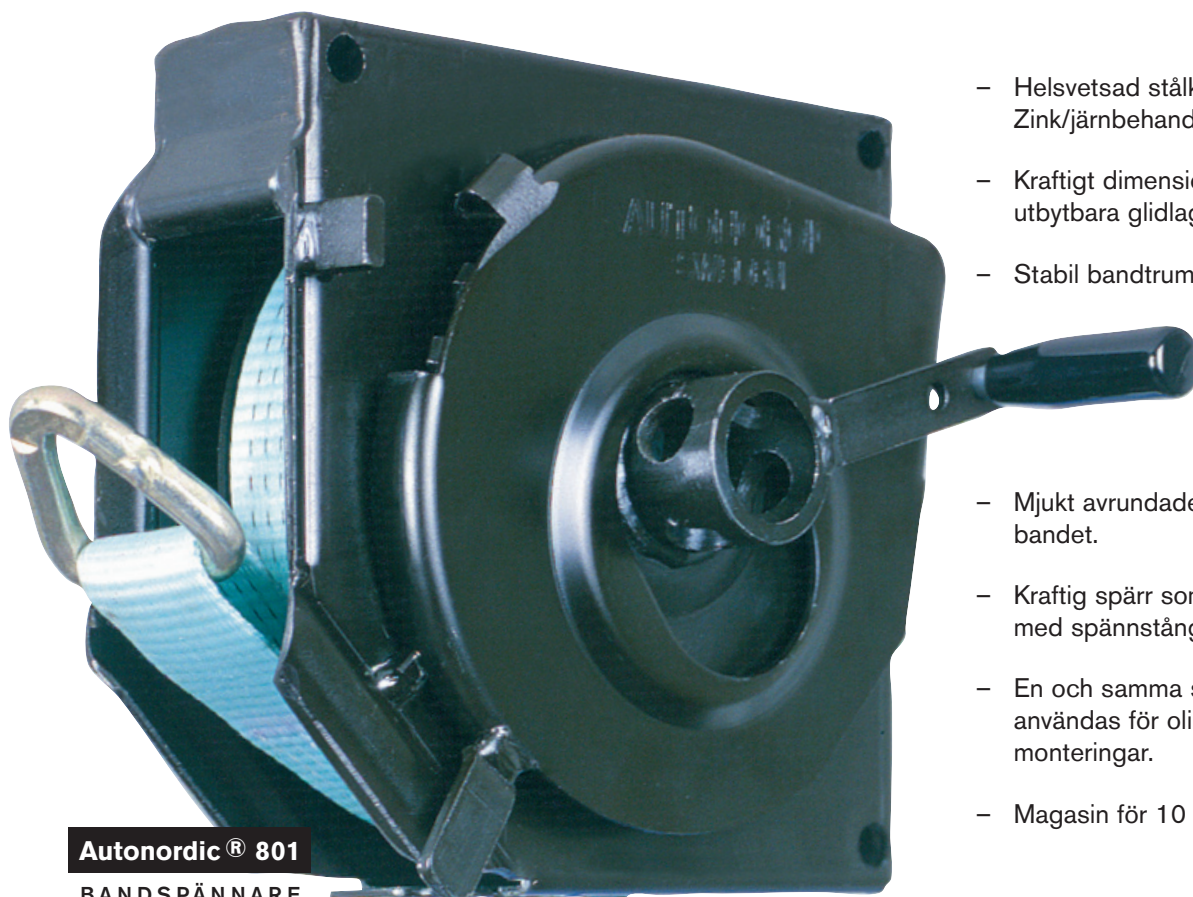

Autonordic finns där säkerhet krävs



Autonordic® 801

BANDSPÄNNARE

- Helsvetsad stålkonstruktion. Zink/järnbehandlad.
- Kraftigt dimensionerad axel med utbytbara glidlager.
- Stabil bandtrumma.
- Mjukt avrundade kanter skonar bandet.
- Kraftig spärr som kan friläggas med spännstång.
- En och samma spännare kan användas för olika typer av monteringar.
- Magasin för 10 meter band.

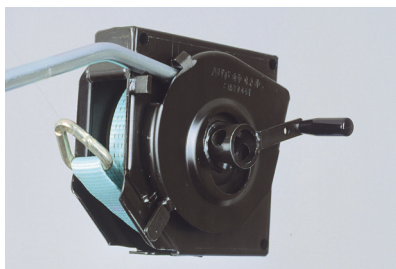

Spärren frigörs med spännstång.

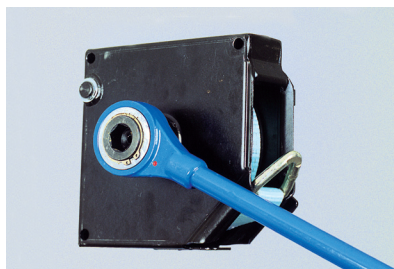

Sexkant på axeln för kombinerad stång med spärrnyckel.

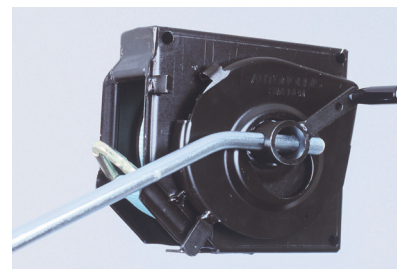

Bandet spänns med spännstång av seghärdat stål.

AUTONORDIC®
LASTSÄKRINGSSYSTEM

Autonordic 801 – spännare med inbyggt bandmagasin

MÅTTUPPGIFTER

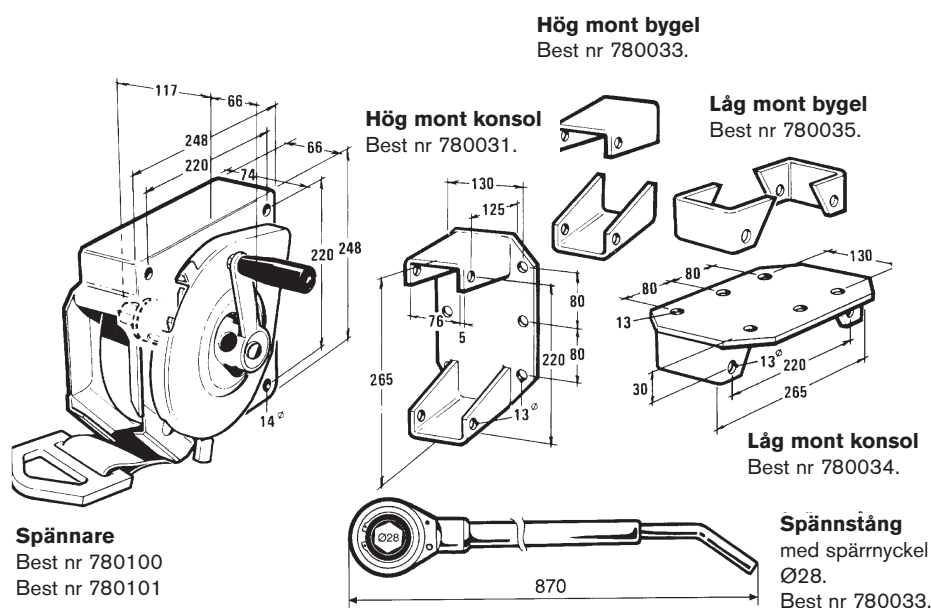

TILLBEHÖR

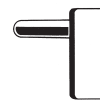

Låssprint
Best nr 780114



Flakgenomgång
Best nr 780056



Krok (svetsas)
Best nr 780603



Spännstang
Best nr 780115



Band 10 m
Brotstyrka
5 000 kp.
Best nr 780050



Band 10 m
Brotstyrka
6 000 kp.
Best nr 780060

ÖVRIGA TILLBEHÖR SE PRISLISTA

TEKNISKA UPPGIFTER

Autonordic 801 är tillverkad i stål. Zink/järn behandlad. Utbytbara lager. Håldiameter för spännstång Ø21 mm. Sexkant för spärrnyckel Ø28 mm. Vikt ca 9,5 kg. Konstruerad för 6 tons brottstyrka. Bandmagasin för 10 m band, bredd 50 mm. Kan även fås med vev på vänster sida.

Monteringsexempel vid invändig surring

Bild A: Visar spännaren monterad på en löper igenom flakprofilen. **Bild B:** På mot med en sprint, som låses med ett enkelt

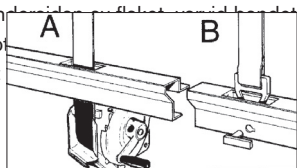

Slitvargsband

Färg	Brotstyrka	Surringskapacitet	Best nr
Blått	5 000 kp	LC 2.100 kp	780050
Blått	6 000 kp	LC 2.500 kp	780060

Antal svarta trådar i bandet markerar hållfastheten. Ursprungsmärkning finns på bandet. OBS! Surringsstyrkan begränsas av vinkeln på dragriktningen och radier på godset.

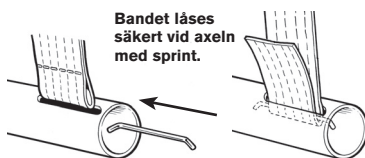

Bandet låses säkert vid axeln med sprint.

Spännkraft

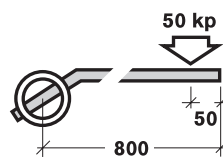

Vid bandlängd meter	Spännkraft kp
6	ca 625
7	ca 680
8	ca 800
9	ca 985

Tabellens värde exkl friktionsförluster.

För att uppnå erforderlig spännkraft använd Autonordic spännstång, tillverkad i seghärdat stål.

Provning

Dragprovad av Sveriges Provnings- och Forskningsinstitut.

Skötsel

Kontrollera bandet regelbundet. Det är viktigt att bandet byts om en skada har upptäckts eller om det har blivit utsatt för kraftig uttjoning. Skarva aldrig ihop ett band. Rengör spännaren regelbundet. Använd alltid originalband.

OBS! Spänn bandet så hårt som lasten tillåter. Ett väl spänt band betyder bättre surring och mindre förslitning av bandet. **Kontrollera eventuell lastförskjutning innan du lossar spärren.**

Den tekniska specifikationen gäller endast om originalband används.

Vi förbehåller oss rätten till ändringar utan föregående meddelande.

OBS! Vid montering iakttag chassifabrikantens anvisningar och myndigheternas krav på hållfasthet.
Dragprovade av SP Sveriges Provnings- och Forskningsinstitut.

AUTONORDIC
LASTSÄKRINGSSYSTEM

AUTONORDIC Sverige AB
Box 6, SE-233 21 Svedala Sverige
Tel:+46(0)40-40 49 20 Fax:+46(0)40-40 49 72
E-mail:info@autonordic.se www.autonordic.se

ExTe Fabriks AB
SE-820 41 Färla Sverige
Tel:+46(0)651-175 00 Fax:+46(0)651-175 03
E-mail:info@exte.se www.autonordic.se